

LUXALON

Lineaire Plafonds

Luxalon® Lineaire Plafonds van Hunter Douglas bieden interessante ontwerpmogelijkheden voor designers. Profiteer van de grote mate van flexibiliteit in plafond ontwerp, combineer verschillende paneelbreedtes en maak gebruik van het uitgebreide palet in meer dan 40 kleuren.

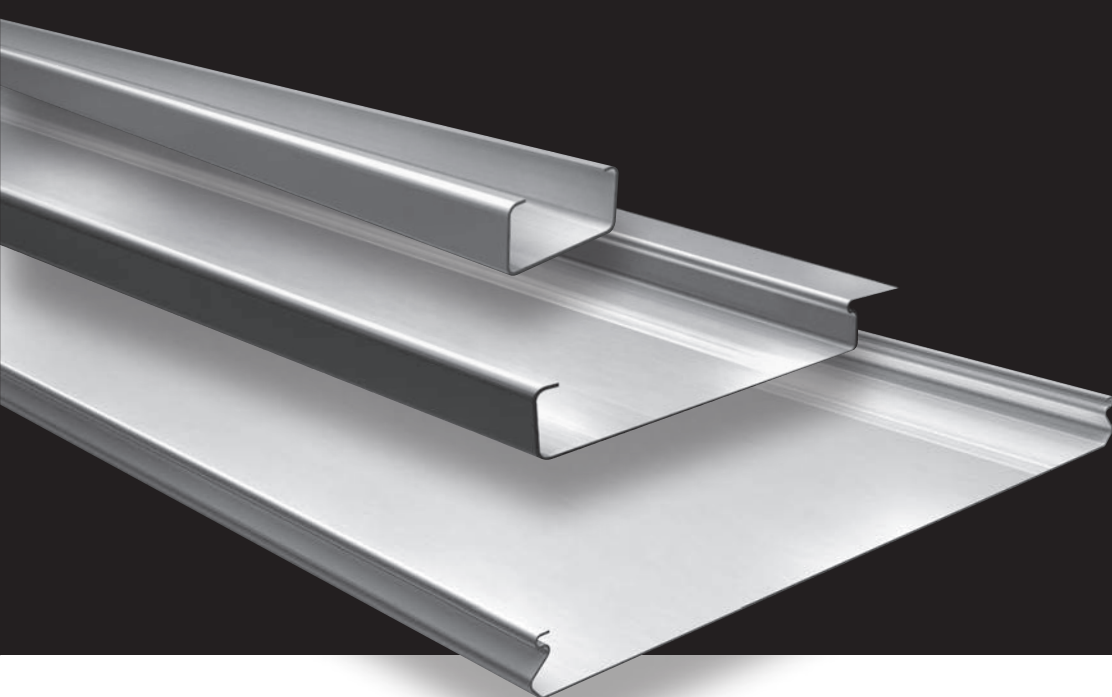

Lineair Panel

In lijn met stijl



ONTWERPFLEXIBILITEIT

Luxalon® Lineaire plafonds bieden interessante ontwerpmogelijkheden. Onze plafondsysteem worden gekenmerkt door veelzijdigheid en bieden interessante visuele effecten, zoals radiale en diagonale patronen, afwerkingen en curves. U kunt kiezen uit meer dan 40 kleuren en verschillende maten en hoogtes combineren om de perfecte look voor uw project te creëren.

DUURZAAMHEID

Luxalon® Lineaire plafonds worden gemaakt van duurzaam gevormd aluminium, 0,35 mm, 0,5 mm of 0,6 mm, afgewerkt met een coating voor een lange levensduur met weinig onderhoud. De coating wordt aangebracht in een continu proces zodat uniforme dikte en absolute hechting wordt gegarandeerd. Speciaal voor buitentoepassingen is de door Hunter Douglas

ontwikkelde Luxacote® afwerking beschikbaar.

EENVOUDIG TOEGANG TOT HET PLENUM

Doordat de meeste panelen eenvoudig met de hand gedemonteerd kunnen worden, is er een goede toegang tot alle installaties in het plenum.

AKOESTISCHE PRESTATIES

De plafondpanelen kunnen worden geperforeerd met ronde gaten van 1, 1,5 of 2 mm om het akoestisch comfort in een ruimte te verbeteren. Geperforeerde panelen kunnen geleverd worden met een geluidsabsorberend nonwoven vlies om de akoestische prestaties te verbeteren.



Wat uw stijl ook is, met onze lineaire plafonds vindt u altijd de uitstraling die u wenst. Wat de behoeften van uw project ook zijn, met onze lineaire plafonds kunt u uw creatieve ontwerpen echt realiseren. Onze plafondsysteem worden gekenmerkt door veelzijdigheid, ze lenen zich tot diverse visuele effecten, zoals radiale en diagonale patronen en curves.

<u>CONTENT</u>	<u>Page</u>
Multipaneel	2
BKA Acoustic+ 30BD-30BXD	3
Gesloten plafond 75C-150C-225C	4
84B	5
84C	6
84R	7
70U	8
Akoestiek	9 - 12
Materiaal Specifications	12 - 13

MILIEU

In nauwe samenwerking met andere leden van TAIM eV heeft Hunter Douglas milieuproductverklaringen (EPD's) opgesteld voor zowel stalen als aluminium plafonds. Certificaten zijn op aanvraag leverbaar.

De Hunter Douglas ongeperforeerde en geperforeerde plafonds met akoestisch nonwoven textielvlies hebben een VOS-classificatie van A+ (laagste klasse voor emissies in de binnenlucht) op basis van de Franse verordening DEVL 1101903D van 23 maart 2011 en amendement DEVL 1104875A van 19 april 2011, na opgave van de VOS-emissies in de binnenlucht.

Designed to work for you



Production by
Hunter Douglas
Ceiling Center



HunterDouglas

Multi-panel

PANELEN

Het multipaneel-plafondsysteem bestaat uit boxvormige panelen in 8 verschillende breedtes. Met dit systeem kunt u verschillende breedtes en hoogtes creëren in hetzelfde plafond.

De 20 mm voeg kan worden opgevuld met een V-vormig of U-vormig voegprofiel.

AFHANGING

De paneeldrager (11) is voorzien van prongs om de panelen te bevestigen in een module van 50 mm of een veelvoud van deze module. De dragers worden aan elkaar bevestigd met behulp van het dragerkoppelstuk (13).

Flexibele dragers zijn leverbaar om gebogen plafonds te creëren.

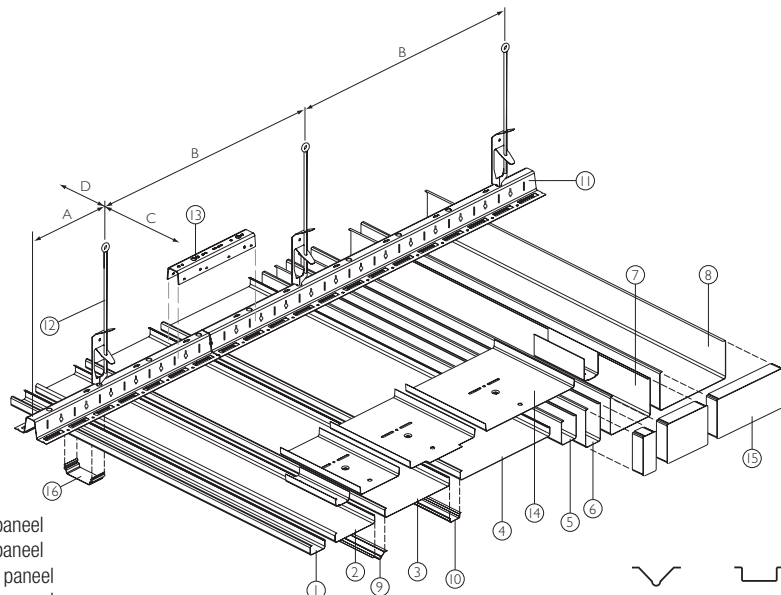

- 1 = 30B paneel
- 2 = 80B paneel
- 3 = 130B paneel
- 4 = 180B paneel
- 5 = 30BD paneel
- 6 = 30BXD paneel
- 7 = 80BXD paneel
- 8 = 130BXD paneel
- 9 = Verzonken V-voegprofiel
- 10 = Verzonken U-voegprofiel
- 11 = Multipaneel-drager
- 12 = Afhanging
- 13 = Afhanging
- 14 = Paneelkoppelstuk
- 15 = Eindkap
- 16 = Paneelfixeerclip

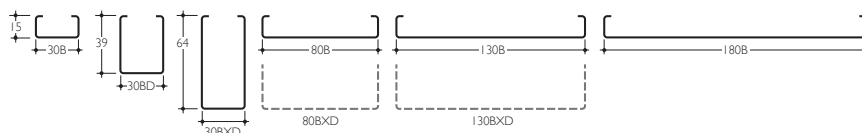
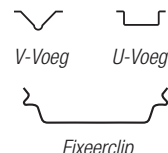

CONSTRUCTIEDETAILS

De panelen worden op een universele multipaneeldrager geklikt, zodat panelen van verschillende breedte en hoogte in hetzelfde plafond kunnen worden gebruikt.

Het standaardprogramma kantlijsten kan worden gebruikt als kantafwerking.

* Paspanelen kunnen, indien er geen voegprofiel wordt gebruikt, met de paneelfixeerclip (16) worden gemonteerd.

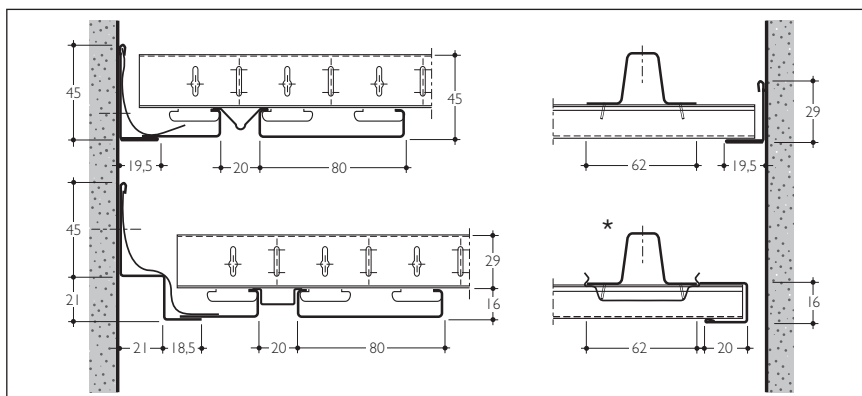

MAXIMALE OVERSPANNINGEN

* Min 200 mm bij inleg mineraalwolplaten.

Paneel type	Drageroverspanning (mm)		Paneeloverspanning (mm)			
	A	B	op 2 dragers		op 3 of meer dragers	
			C*	D	C*	D
30BD	300	1200	1800	150	1800	150
30B/80B	300	1700	1550	150	1850	150
130B	300	1700	1450	150	1550	150
180B	300	1700	1350	150	1450	150
BXD	300	1200	1800	150	1800	150

AFMETINGEN

De panelen worden op maat gemaakt in elke gewenste lengte tussen 800 mm en 6000 mm.

Panelen > 6000 mm leverbaar op aanvraag.

De dragers hebben een standaardlengte van 5000 mm. Gewichten worden vermeld in kg.

Paneel	30BD	30B	80B	130B	180B	30BXD	80BXD	130BXD
Dikte	0,5	0,35	0,5	0,5	0,6	0,5	0,6	0,6
Module	50	50	100	150	200	50	100	150
Gew. incl. voeg	3,7	1,9	2,1	2,1	2,4	5,1	3,9	3,3
Gew. excl. voegprofiel	3,3	1,5	1,9	1,9	2,2	4,7	3,7	3,1*

* Het gebruik van bevestigingsklemmen is optioneel

BENODIGD MATERIAAL PER M2

Kantprofielen en andere accessoires zijn afhankelijk van afzonderlijke projectvereisten.

Waarden gebaseerd op maximale overspanningen.

	30BD	30B	80B	130B	180B	30BXD	80BXD	130BXD
Panelen (lm)	20	20	10	6,67	5	20	10	6,67
Voegprofielen (lm)	20	20	10	6,67	5	20	10	6,67
Drager (lm)	0,4	0,55	0,55	0,65	0,69	0,56	0,56	0,56
Dragerkoppelst. (st)	0,08	0,11	0,11	0,13	0,14	0,11	0,11	0,11
Suspension (st)	0,24	0,32	0,32	0,38	0,41	0,46	0,46	0,46
bevestigingsclip (stuks) voor gebruik zonder toetreden profielen								12

BKA Acoustic+ 30BD-30BXD

VOLLEDIGE BEDEKKING

Betonkernactivering (BKA) bereikt maximaal rendement als er geen belemmering is tussen de betonnen structuur en de onderliggende ruimtes aanwezig, wat resulteert in een slechte akoestiek. Traditionele plafondsysteem zoals baffles en plafondeilanden bieden weliswaar een akoestische oplossing maar kunnen niet het volledige plafond bedekken. De uitstekende thermische uitwisseling en akoestische prestaties van Luxalon® BKA Acoustic+ 30B en 30BXD maken een 100% akoestische plafondbedekking mogelijk, hetgeen een akoestisch comfort en temperatuurregeling creëert op een niveau dat niet haalbaar is met eiland- of bafflesystemen.

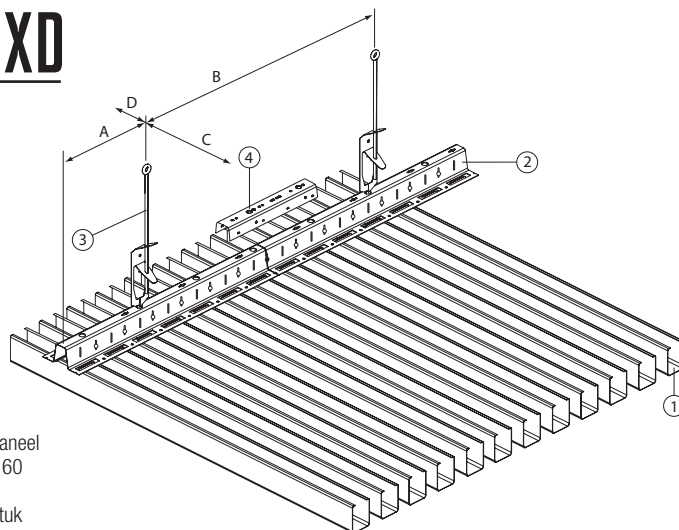

- 1 = 30BD / 30BXD paneel
- 2 = Al dragermodule 60
- 3 = Afhanger
- 4 = Al dragerkoppelstuk

Paneel type	Drageroverspanning (mm)		Paneeloverspanning (mm)			
	A	B	op 2 dragers		op 3 of meer dragers	
			C*	D	C*	D
30BD	300	1200	1800	150	1800	150

THERMISCHE ACTIVERING

BKA behaalt het maximale rendement als er geen barrière is tussen de betonstructuur en de onderliggende ruimtes. Onafhankelijke klimaatkamertests hebben aangetoond dat het aluminium dat in Luxalon® BKA Acoustic+ 30BD- en 30BXD-panels en dragers wordt toegepast, uitermate geschikt is voor koelen en verwarmen, doordat het werkt als thermische geleider. In combinatie met de relatieve openheid van dit plafondsysteem (openheid van 50% bij volledige plafondbedekking), kunnen zeer positieve resultaten worden behaald.

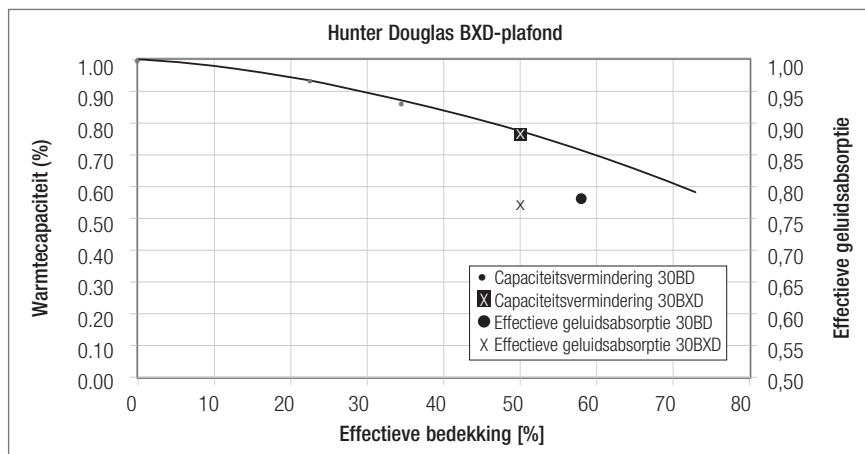

WARMTE-UITWISSELING (ZOMERSITUATIE)

Vermindering van de capaciteit van CCA met 30BXD	Unit
2.0	W/m ² .K
23	%

WARMTECAPACITEIT

Volledige plafondbedekking resulteert in een vermindering van de warmtecapaciteit van slechts 23% ten opzichte van een kaal BKA-plafond. In de winter bedraagt de vermindering van de warmtecapaciteit ten opzichte van een kaal BKA-plafond 6%, op basis van een volledige plafondbedekking.

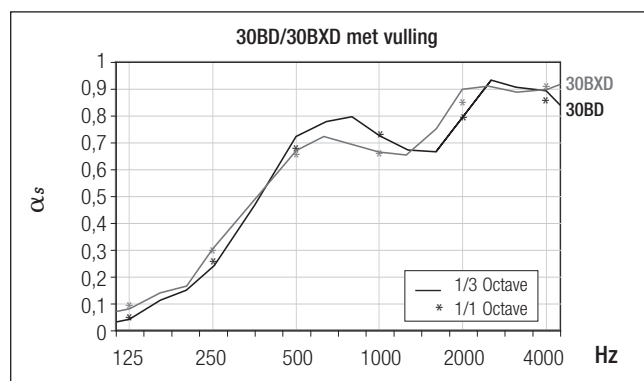

AKOESTIEK

Dankzij onze uitgebreide ervaring op het gebied van akoestische toepassingen met Luxalon®-plafondsysteem kon Hunter Douglas een geoptimaliseerde BKA-oplossing ontwerpen. Luxalon® BKA Acoustic+ 30BD en 30BXD-panels zijn afgewerkt met een speciale fijne perforatie, gecombineerd met akoestisch nonwoven textielvlies en een hoogwaardige geluidsabsorberende vulling. Dit resulteert in een absorptievermogen van $\alpha_w = 0,6$ (H) voor een akoestisch aangenaam werkklimaat.

AKOESTIEK

Acoustic+	125	250	500	1000	2000	4000	α_w	NRC
30BD	0,06	0,26	0,69	0,74	0,80	0,87	0,55	0,65
30BXD	0,09	0,30	0,66	0,67	0,85	0,91	0,60	0,65

De waarden zijn gebaseerd op een plenumhoogte van 70 mm. Een grafische weergave van de akoestische waarden ziet u in de curves 30BD en 30BXD in bovenstaande grafiek. Getest door Peutz, testrapport nr.: A 1846-1E-RA en testrapport nr.: BA 1164-2E-RA

75C-150C-225C

PANELEN

Dit plafondsysteem combineert drie paneelbreedtes, die zich van andere Hunter Douglas systemen onderscheiden door de 0-voeg met afgeschuinde randen. Na installatie ontstaat een monolithisch plafond.

AFHANGING

De drie mogelijke breedtes van de panelen kunnen op een universele drager worden bevestigd, waarbij panelen van dezelfde breedte worden gebruikt of een combinatie van verschillende breedtes. De panelen kunnen tot 6 meter lengte geproduceerd worden, indien nodig kunnen deze verbonden worden met een paneelkoppelstuk. Eventuele paspanelen worden gemonteerd met behulp van de borgclip.

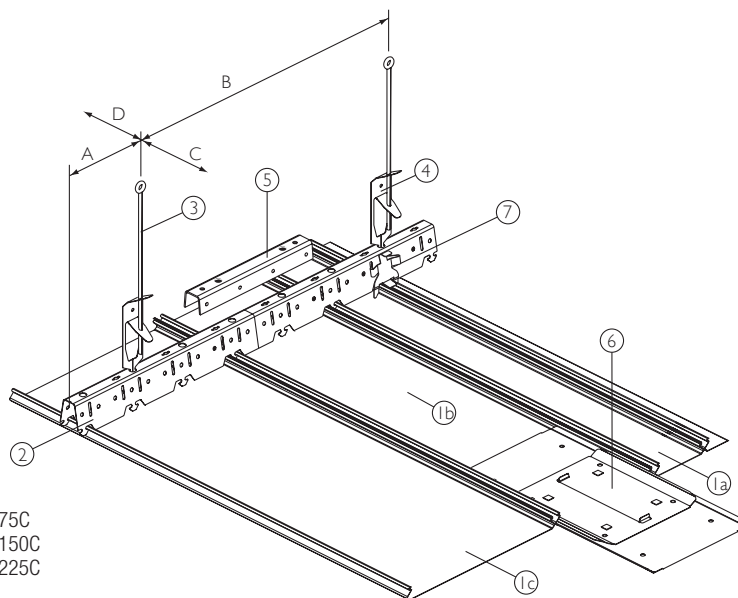

- 1a = Paneel 75C
- 1b = Paneel 150C
- 1c = Paneel 225C
- 2 = Drager
- 3 = Afhanger
- 4 = Schuifstuk
- 5 = Dragerkoppelstuk
- 6 = Paneelkoppelstuk
- 7 = Borgclip

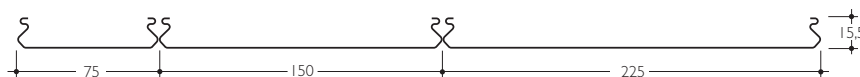

CONSTRUCTION DETAILS

Het standaardprogramma kantlijsten kan worden gebruikt.

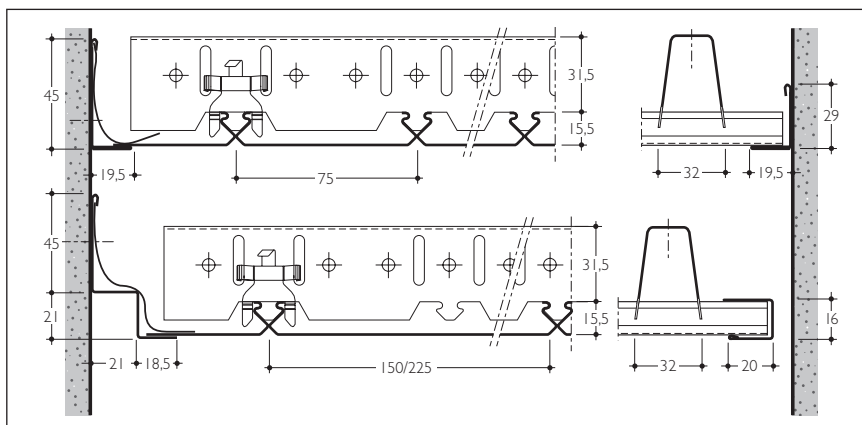

MAXIMALE OVERSPANNINGEN

* min 200 mm bij inleg mineraalwolplaten.

Paneel type	Drageroverspanning		Paneeloverspanning	
	A	B	C*	D
75C	300	1700	1250	150
150C	300	1700	1000	150
225C	300	1700	1000	150

AFMETINGEN & GEWICHTEN

De panelen kunnen worden geleverd in elke gewenste lengte tussen 800 mm en 6000 mm. (andere lengte op aanvraag). De dragers hebben een standaardlengte van 5000 mm.

Panelen > 6000 mm op aanvraag leverbaar.

Paneel	Module	Materiaal	Gewicht kg/m ²
15,5 x 75	75	0,5 Alu	2,13 kg
15,5 x 150	150	0,5 Alu	1,96 kg
15,5 x 225	225	0,6 Alu	2,19 kg

BENODIGD MATERIAAL PER M²

Kantprofielen en andere accessoires zijn afhankelijk van afzonderlijke projectvereisten.

	Eenheid	75C	150C	225C
Panelen	lm	13,33	6,67	4,44
Dragers	lm	0,80	1,0	1,0
Dragerkoppelstuk	stuks	0,16	0,2	0,2

84B

PANELEN

Het 84B plafondsysteem bestaat uit box vormige panelen (1), die heel eenvoudig op een drager (2) kunnen worden geklikt. De panelen kunnen worden verbonden met behulp van het paneelkoppelstuk (5). De 16 mm voeg kan worden opgevuld met een vlak voegprofiel (6), zodat een gesloten plafond ontstaat.

AFHANGING

De paneeldrager (2) is voorzien van prongs om panelen in een standaardmodule van 100 mm te bevestigen. Het systeem is bestand tegen de impact van alle soorten balsporten (DIN 18038). Paspanelen kunnen gemonteerd worden met behulp van de fixeerclip. Flexibele dragers zijn leverbaar om een gebogen plafond te creëren. Op aanvraag kunnen afwijkende modulematen (90-125 mm) geproduceerd worden.

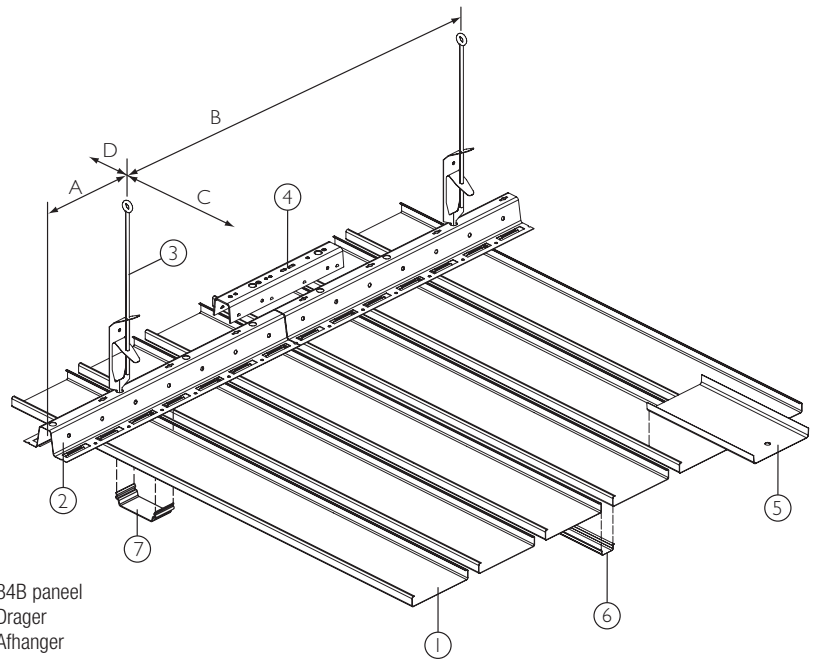

- 1 = 84B paneel
- 2 = Drager
- 3 = Afhanger
- 4 = Dragerkoppelstuk
- 5 = Paneelkoppelstuk
- 6 = Verzonken U-Voegprofiel
- 7 = Paneelfixeerclip

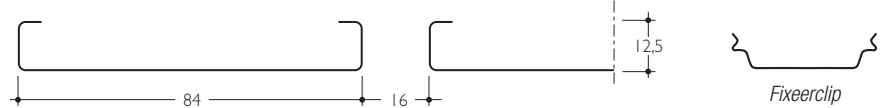

CONSTRUCTIEDETAILS

Het standaardprogramma kantlijsten kan worden gebruikt.

* Paspanelen kunnen, indien er geen voegprofiel wordt gebruikt, met de paneelfixeerclip (7) worden gemonteerd.

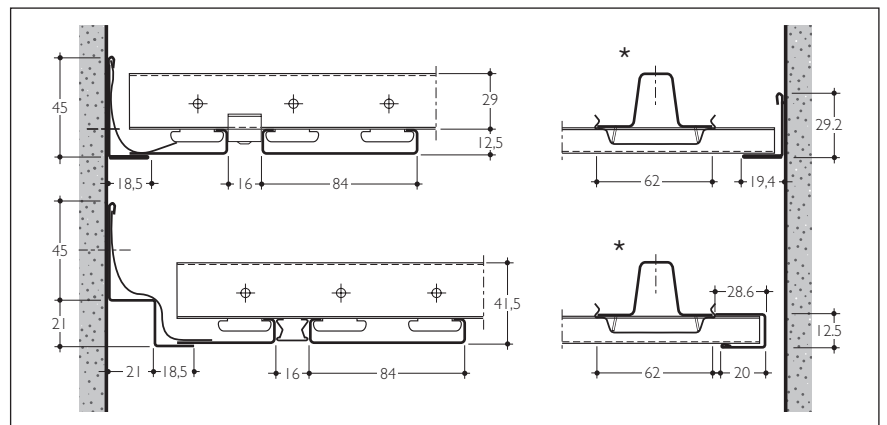

MAXIMALE OVERSPANNINGEN

* Min 200 mm bij inleg akoestische matten.

** Sporthalplafonds (op basis van de DIN 18038 normen voor sporthallen)

Paneel type	Drageroverspanning (mm)		Paneeloverspanning (mm)			
	A	B	op 2 dragers		op 3 of meer dragers	
			C*	D	C*	D
84B	300	1700	1450	150	1650	150
84B**	300	700	600	150	600	150

AFMETINGEN & GEWICHTEN

* Gebaseerd op panelen die geïnstalleerd zijn op 3 of meer dragers.

De panelen worden op maat gemaakt in elke gewenste lengte tussen 800 mm en 6000 mm. Panelen > 6000 mm leverbaar op aanvraag. De dragers hebben een standaardlengte van 5000 mm.

Paneel	Breedte (mm)	Module (mm)	Min. lengte (mm)	Max. lengte (mm)	Gewicht panelen & dragers/m ² *	
					Stalen drager	Alu drager
84B	84	100	800	6000	1,8 kg	1,7 kg

MATERIAALBENODIGDHEDEN PER M²

Het vereiste aantal componenten is afhankelijk van de individuele projectvereisten.

Waarden gebaseerd op maximale overspanningen.

	Eenheid	Lineair 84B systeem	Sporthal plafond
Panelen	lm	10	10
Dragers	lm	0,61	1,67
Dragerkoppelstuk	stuks	0,12	0,33
Afhanging	stuks	0,36	2,38
Fixeerclips	stuks		16,7

84C

PANELEN

Het 84C gesloten plafondsysteem bestaat uit een boxvormig profiel met een flens (1), die heel eenvoudig op een drager (2) kan worden geklikt. De 84 mm brede panelen zijn voorzien van een 24 mm brede flens, die de 16 mm voeg tussen de panelen (module 100 mm) afsluit.

AFHANGING

De paneeldrager (2) is voorzien van prongs om panelen in een module van 100 mm te bevestigen.

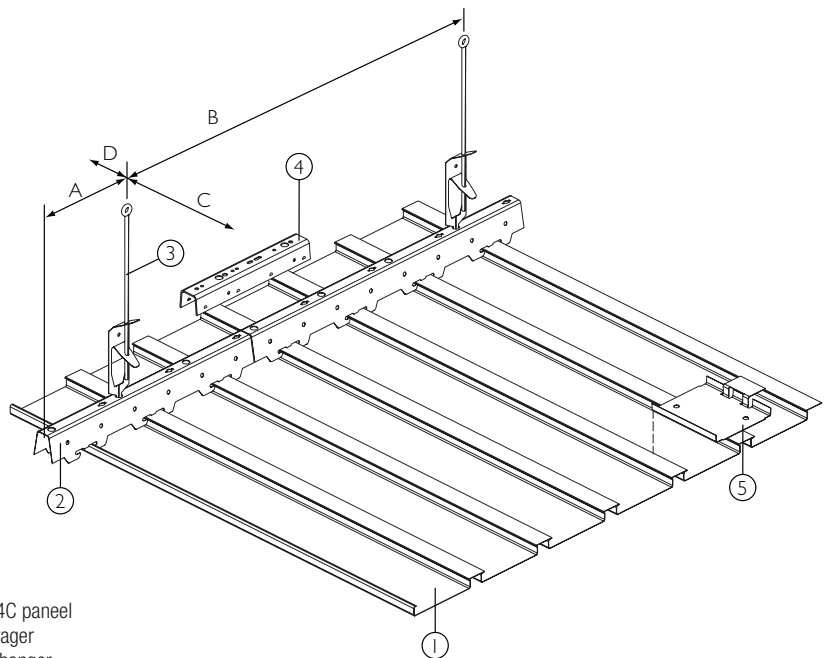

- 1 = 84C paneel
- 2 = drager
- 3 = afhanger
- 4 = dragerkoppelstuk
- 5 = paneelkoppelstuk

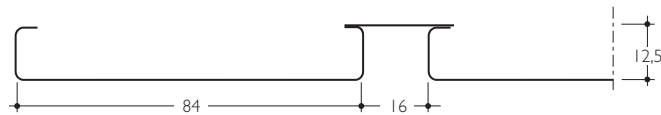

CONSTRUCTIE DETAILS

Het standaardprogramma kantlijsten kan worden gebruikt.

* Bij paspanelen kan een borgclip worden gemonteerd.

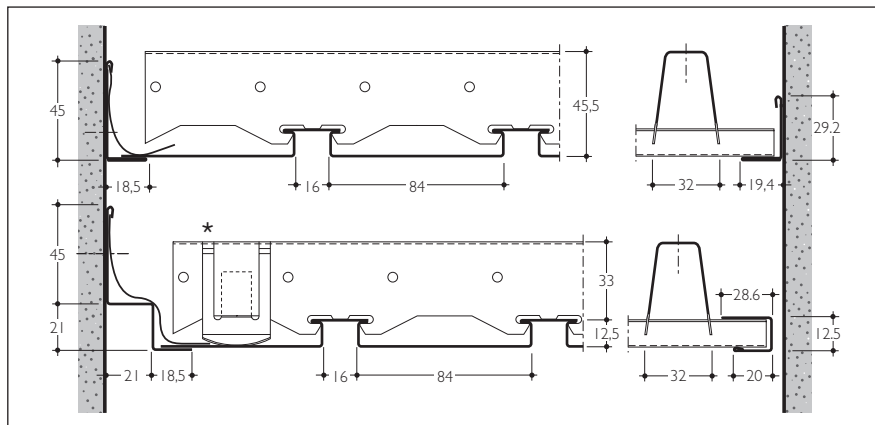

MAXIMALE OVERSPANNINGEN

* Min 200 mm bij inleg akoestische steenwolmat.

Paneel type	Dragerover- spanning (mm)		Paneeloverspanning (mm)			
	A	B	op 2 dragers		op 3 of meer dragers	
			C*	D	C*	D
84C	300	1300	1600	150	1800	150

AFMETINGEN & GEWICHTEN

* Gebaseerd op panelen die geïnstalleerd zijn op 3 of meer dragers.

De panelen worden op maat gemaakt in elke gewenste lengte tussen 800 mm en 6000 mm.

Panelen > 6000 mm leverbaar op aanvraag.

De dragers hebben een standaardlengte van 5000 mm.

Paneel	Breedte (mm)	Module (mm)	Min. lengte (mm)	Max. lengte (mm)	Gewicht panelen & dragers/m ² *	
					Stalen drage	Alu drager
84C	84	100	800	6000	2,2 kg	2,1 kg

MATERIAALVEREISTE PER M²

Het vereiste aantal componenten is afhankelijk van de individuele projectvereisten.

Waarden gebaseerd op maximale overspanningen.

	Einheid	Lineair 84C systeem
Panelen	lm	10
Dragers	lm	0,56
Dragerkoppelstuk	stuks	0,11
Afhanging	stuks	0,43

84R

PANELEN

Het 84R plafondsysteem bestaat uit panelen met afgeronde randen (1), die heel eenvoudig op een drager (3) kunnen worden geklikt. De panelen kunnen worden verbonden met behulp van het paneelkoppelstuk (6). De 16 mm voeg kan worden opgevuld met een vlak voegprofiel (2), zodat een gesloten plafond ontstaat.

AFHANGING

De paneeldrager (3) is voorzien van prongs om panelen in een standaard module van 100 mm te bevestigen. Alle dragers hebben een standaard lengte van 5000 mm en worden bevestigd met behulp van het dragerkoppelstuk (5).

Gebogen plafonds kunnen worden gerealiseerd met behulp van een flexibele drager of door de panelen te buigen.

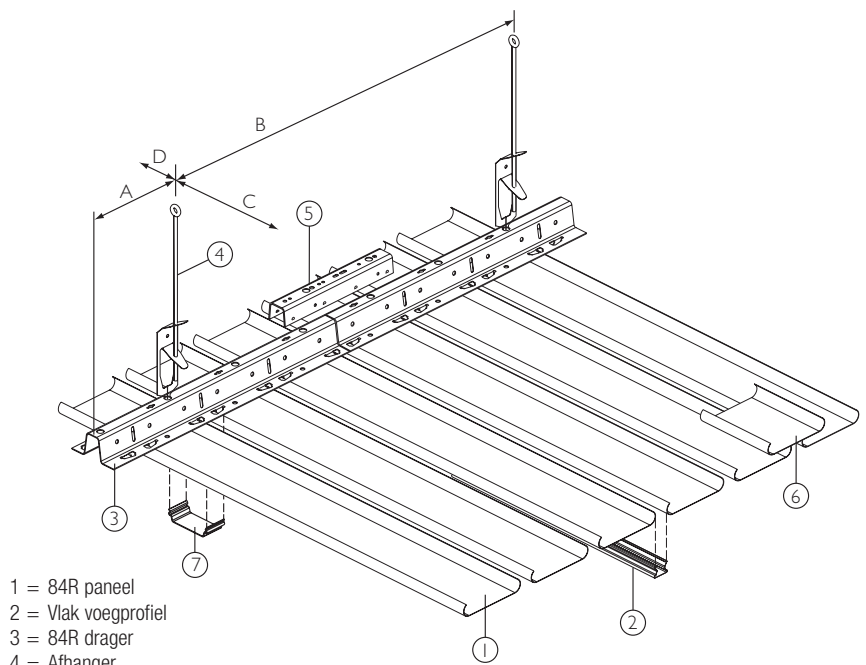

- 1 = 84R paneel
- 2 = Vlak voegprofiel
- 3 = 84R drager
- 4 = Afhanger
- 5 = Dragerkoppelstuk
- 6 = Paneelkoppelstuk
- 7 = Paneelfixeerclip

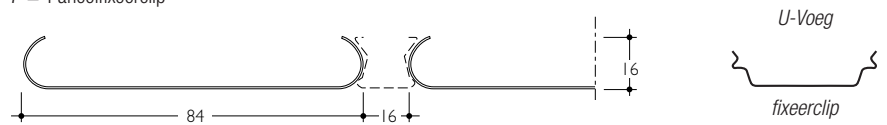

CONSTRUCTIEDETAILS

U kunt het standaard gamma kantprofielen gebruiken als omtrek.

* Paspanelen kunnen, indien er geen voegprofiel wordt gebruikt, met de paneelfixeerclip (7) worden gemonteerd.

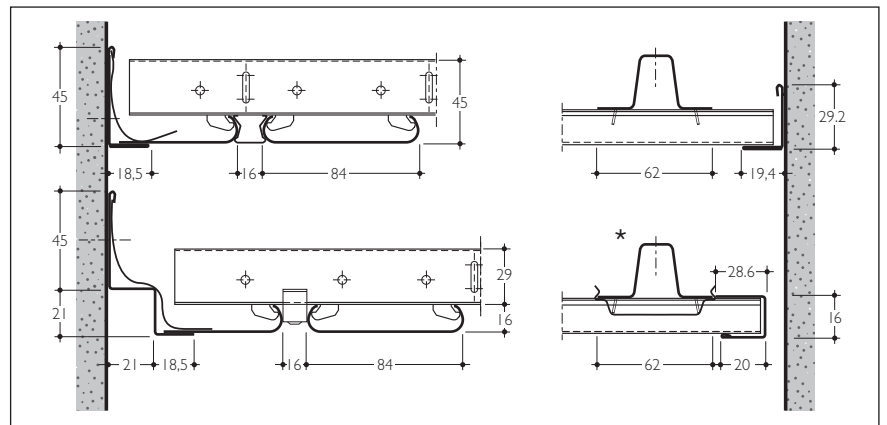

MAXIMALE OVERSPANNINGEN

* Min 200 mm bij inleg akoestische steenwolmat.

Paneel type	Drageroverspanning (mm)		Paneeloverspanning (mm)			
	A	B	op 2 dragers		op 3 of meer dragers	
			C*	D	C*	D
84R	300	1700	1500	150	1700	150

Afmetingen & Gewichten

* Gebaseerd op panelen die geïnstalleerd zijn op 3 of meer dragers.

De panelen worden op maat gemaakt in elke gewenste lengte tussen 800 mm en 6000 mm. Panelen > 6000 mm leverbaar op aanvraag.

Paneel	Breedte (mm)	Module (mm)	Min. lengte (mm)	Max. lengte (mm)	Gewicht panelen & dragers/m ² *			
					Stalen drager		Alu drager	
					Excl. voegprofielen	Incl. voegprofielen	Excl. voegprofielen	Incl. voegprofielen
84R	84	100	800	6000	1,8 kg	2,3 kg	1,7 kg	2,2 k

MATERIAALVEREISTE PER M²

Het vereiste aantal componenten is afhankelijk van de individuele projectvereisten.

Waarden gebaseerd op maximale overspanningen.

	Eenheid	Linear 84R systeem
Panelen	lm	10
Voegprofielen	lm	10
Dragers	lm	0,59
Dragerkoppelstuk	stuks	0,12
Afhanging	stuks	0,35

70U

PANELEN

Het 70U plafondstelsel bestaat uit kastvormige, 70 mm brede panelen uit staal of aluminium (1), die heel eenvoudig op de 70U drager (2) worden geklikt. De panelen worden verbonden met behulp van het paneelkoppelstuk (5).

AFHANGING

De paneeldrager (2) is voorzien van prongs om panelen in een module van 100 mm te bevestigen. Fixeerclips (6) worden op de drager tussen de panelen bevestigd om de panelen volledig te fixeren.

Het systeem is bestand tegen de impact van alle soorten balsporten (DIN 18032). Er moet gebruik worden gemaakt van fixeerclips en de drageroverspanning moet worden aangepast.

Aluminiumpanelen in combinatie met aluminiumdragers maken het systeem geschikt voor zwembaden en buitentoepassingen.

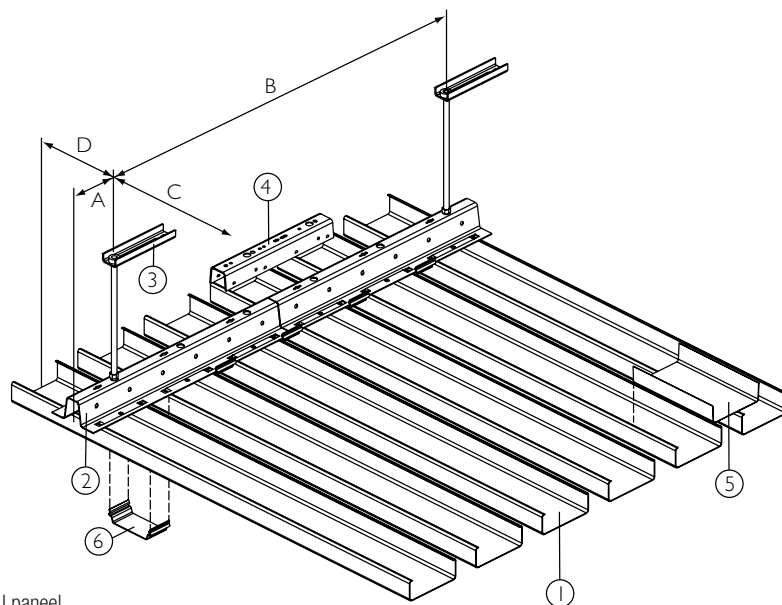

- 1 = 70U paneel
- 2 = drager
- 3 = afhanger
- 4 = dragerkoppelstuk
- 5 = paneelkoppelstuk
- 6 = paneelfixeerclip

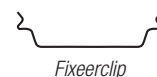
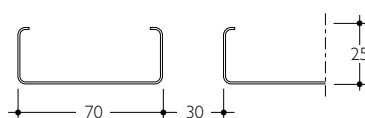

CONSTRUCTIEDETAILS

Het standaardprogramma kantlijsten kan worden gebruikt als omtrek.

* De paneelfixeerclip wordt gebruikt om de panelen vast te zetten.

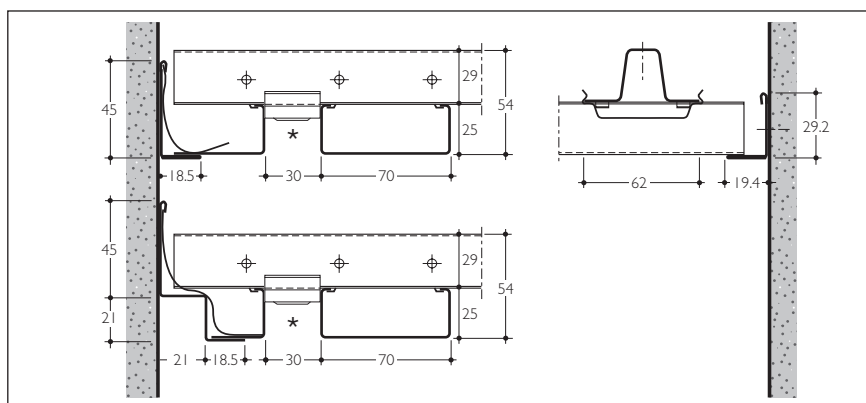

MAXIMALE OVERSPANNINGEN

* Min 200 mm bij akoestische panelen. Standaardplafond niet blootgesteld aan bijkomende belastingen.

Plafond voor sporthallen - staat bloot aan balbelastingen. De overspanningen zijn afhankelijk van de belastingen die op het plafond worden uitgeoefend. De resultaten zijn gebaseerd op de DIN 18032 standaards voor sporthallen.

Paneel type 70U	Drageroverspanning (mm)				Paneeloverspanning (mm)	
	Staal 1,0		Alu 0,95		C*	D
A	B	A	B			
Alu 0,8	300	1700	300	1350	1500	150
Staal 0,8	300	1400	N.v.t.	N.v.t.	1500	150

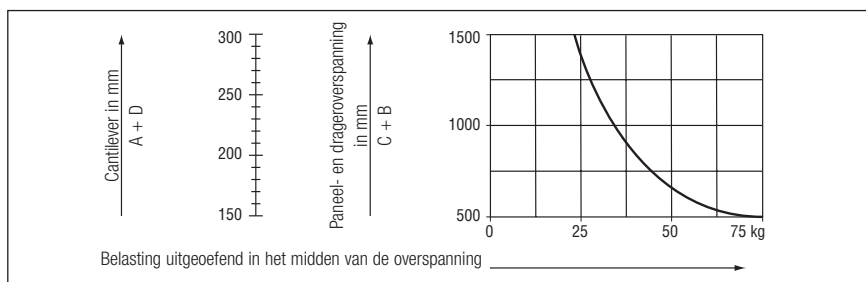

AFMETINGEN & GEWICHTEN

De panelen zijn gemaakt van 0,8 mm aluminium of staal en kunnen worden geleverd in lengtes tussen 800 mm en 6000 mm.

De dragers hebben een standaardlengte van 5000 mm.

Paneel	Breedte (mm)	Module (mm)	Min. lengte (mm)	Max. lengte (mm)	Gewicht panelen & dragers/m ² *	
					Stalen drager	Alu drager
Alu 0,8	70	100	800	6000	3.27 kg	2,9 kg
Staal 0,8	70	100	800	6000	8.3 kg	N.v.t.

Akoestiek

AKOESTISCHE PRESTATIES

Om de geluidskwaliteit te verbeteren, kunnen de Luxalon® panelen geperforeerd worden geleverd. Standaard kunnen geperforeerde panelen geleverd worden met een geluidsabsorberend nonwoven vlies dat in het paneel gelijmd wordt om de akoestische prestaties te verbeteren.

mm	30BD	75C	80B	84B	84C	84R	130B	150C	180B	225C	BXD
Ø 1	•	•	•	•	•	•					
Ø 1.5										•	•
Ø 2	•		•	•	•	•	•	•	•		
Ø 2*										•	

Het vlakke voegprofiel is leverbaar voor 84R met ventilatiegaten met afmetingen van 3 x 7 mm, hartafstand 10,5 mm.

30B en 70U zijn niet leverbaar als geperforeerde panelen.

PERFORATIEPATRONEN

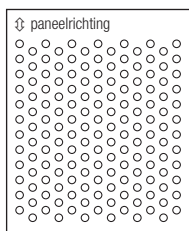

Ø 1 mm
⇄ 2 ⇄ 3.46
Openheid 23%

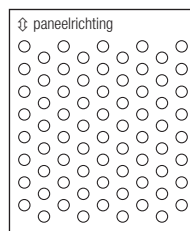

Ø 1.5 mm
⇄ 3 ⇄ 5.2
Openheid 23%

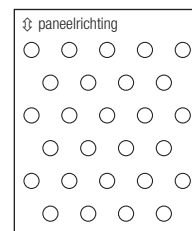

Ø 2 mm
⇄ 8.66 ⇄ 5
Openheid 16%

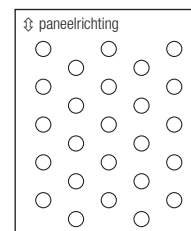

Ø 2* mm
⇄ 5 ⇄ 8.66
Openheid 16%

ONGEPERFOREERDE RAND

Panelen hebben in een lengterichting een ongeperforeerde rand om maximale vlakheid en productstabiliteit te waarborgen:

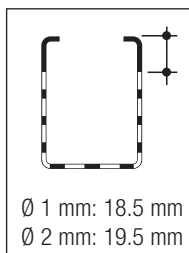

Ø 1 mm: 18.5 mm
Ø 2 mm: 19.5 mm

30BD standaard

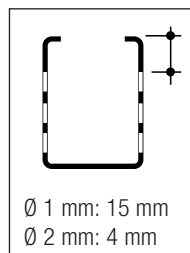

Ø 1 mm: 15 mm
Ø 2 mm: 4 mm

30BD op aanvraag

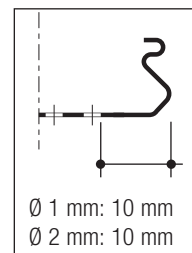

Ø 1 mm: 10 mm
Ø 2 mm: 10 mm

75C-150C

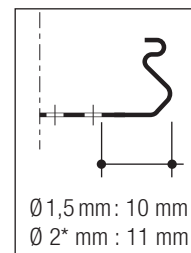

Ø 1,5 mm: 10 mm
Ø 2* mm: 11 mm

225C

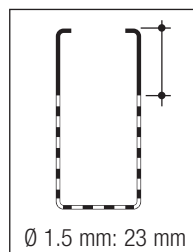

Ø 1.5 mm: 23 mm

30/80/130BXD

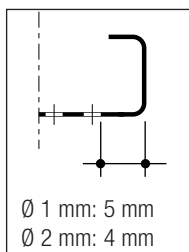

Ø 1 mm: 5 mm
Ø 2 mm: 4 mm

80B/130B/180B

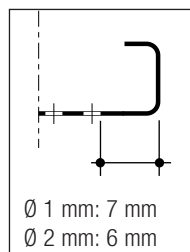

Ø 1 mm: 7 mm
Ø 2 mm: 6 mm

84B

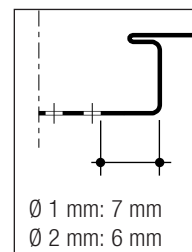

Ø 1 mm: 7 mm
Ø 2 mm: 6 mm

84C

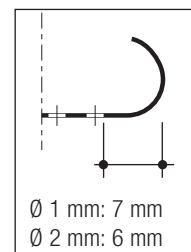

Ø 1 mm: 7 mm
Ø 2 mm: 6 mm

84R

KANTLIJSTEN

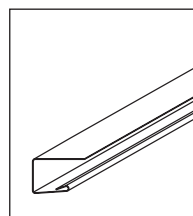

Opklik U-profiel
Alu 0.4 mm
(24.8 x 12.5 x 14)

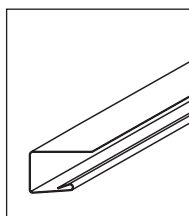

Opklik U-profiel
Alu 0.4 mm
(28.6 x 16 x 20)

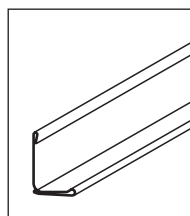

Wand L-profiel
Alu 0.5 mm
(29.2 x 19.4)

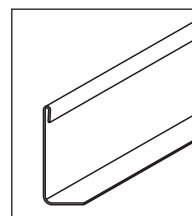

Wand L-profiel
Fe/Alu 0.8 mm
(45 x 18.5)

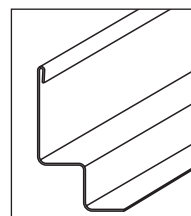

Wand W-profiel
Fe/Alu 0.8 mm
(45 x 21 x 21 x 18.5)

GELUIDSABSORPTIEGEGEVENS

80B, 130B, 180B

- Curve 1*

80B panelen geperforeerd met Ø1 mm gaten, module 100 mm, open voegen. De achterzijde van de panelen is voorzien van een zwart nonwoven vlies dat over de gehele geperforeerde zone gelijk is. Plenumhoogte is 200 mm.

- Curve 2**

80B panelen geperforeerd met Ø2 mm gaten, module 100 mm, met voegprofiel. De achterzijde van de panelen is voorzien van een zwart nonwoven vlies dat over de gehele geperforeerde zone gelijk is. Plenumhoogte is 200 mm

- Curve 3**

130B panelen geperforeerd met Ø2 mm gaten, module 130 mm, met voegprofiel. De achterzijde van de panelen is voorzien van een zwart nonwoven vlies dat over de gehele geperforeerde zone gelijk is. Plenumhoogte is 200 mm.

- Curve 4**

180B panelen geperforeerd met Ø2 mm gaten, module 180 mm, met voegprofiel. De achterzijde van de panelen is voorzien van een zwart nonwoven vlies dat over de gehele geperforeerde zone gelijk is. Plenumhoogte is 200 mm.

*Getest door TNO Delft; testrapport nr.: TPD-HAG-RPT-92-0038

**Getest door Peutz; testrapport nr.: A1709

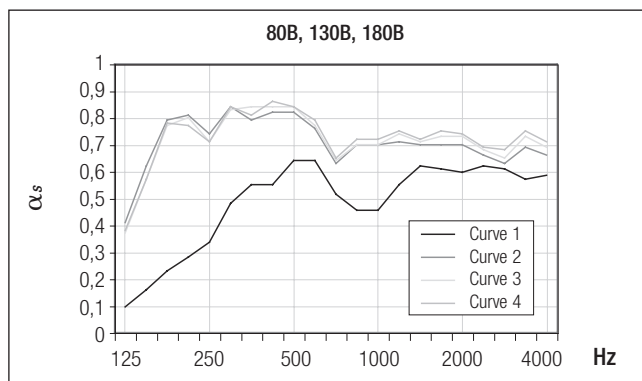

Freq. Hz.	125	250	500	1000	2000	4000	α_w	NRC
Curve 1	0,10	0,34	0,61	0,47	0,60	0,59	0,55	0,50
Curve 2	0,41	0,74	0,82	0,70	0,70	0,66	0,75	0,75
Curve 3	0,37	0,71	0,84	0,70	0,73	0,69	0,75	0,75
Curve 4	0,38	0,71	0,84	0,72	0,74	0,71	0,75	0,75

Combinatie 30BXD-, 80BXD- en 130BXD-panelen

Zonder voegprofielen

Combinatie van 30BXD-panelen, 80BXD-panelen en 130BXD-panelen, voegbreedte 20 mm, zonder voegprofielen tussen panelen

PEUTZ A 2558-1E-RA.

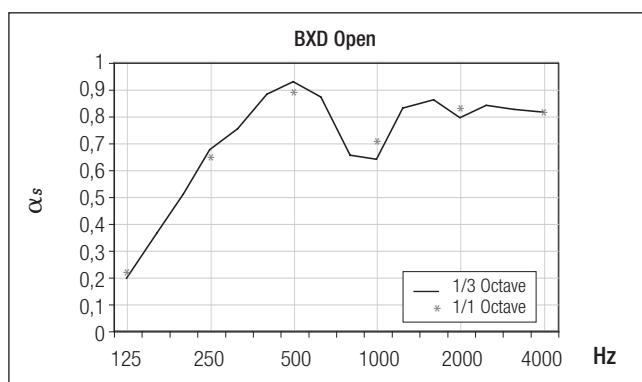

Freq. Hz.	125	250	500	1000	2000	4000	α_w	NRC
1/1 Octave	0,16	0,60	0,85	0,66	0,79	0,77	0,75	0,70

Combinatie 30BXD-, 80BXD- en 130BXD-panelen

Met voegprofielen

Combinatie van 30BXD-panelen, 80BXD-panelen en 130BXD-panelen, voegbreedte 20 mm, met voegprofielen tussen panelen

PEUTZ A 2558-1E-RA

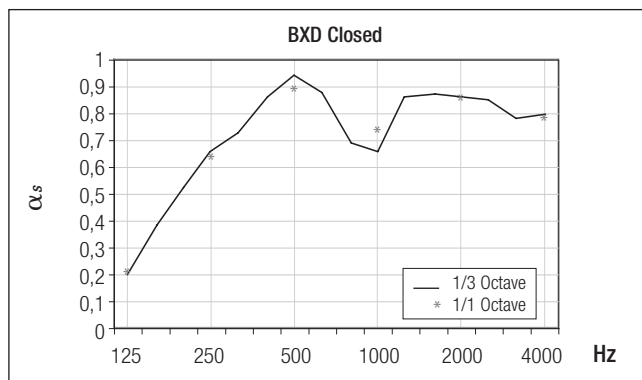

Freq. Hz.	125	250	500	1000	2000	4000	α_w	NRC
1/1 Octave	0,22	0,64	0,89	0,74	0,86	0,79	0,85	0,80

SOUND ABSORPTION DATA

75C, 150C, 225C

- Curve 1*

75C panelen met Ø1 mm gaten, module 75 mm, gesloten 0-voeg. De achterzijde van de panelen is voorzien van een zwart nonwoven vlies dat over de gehele geperforeerde zone gelijmd is. Plenumhoogte is 200 mm.

- Curve 2*

150C panelen met Ø2 mm gaten, module 150 mm, gesloten 0-voeg. De achterzijde van de panelen is voorzien van een zwart nonwoven vlies dat over de gehele geperforeerde zone gelijmd is. Plenumhoogte is 200 mm.

- Curve 3**

225C panelen met Ø1,5 mm gaten, module 225 mm, gesloten 0-voeg. De achterzijde van de panelen is voorzien van een zwart nonwoven vlies dat over de gehele geperforeerde zone gelijmd is. Plenumhoogte is 200 mm.

- Curve 4**

225C panelen met Ø2 mm gaten, module 225 mm, gesloten 0-voeg. De achterzijde van de panelen is voorzien van een zwart nonwoven vlies dat over de gehele geperforeerde zone gelijmd is. Plenumhoogte is 200 mm.

*Getest door TNO Delft; testrapport nr.: TDP-HAG-RPT-92-0038

**Getest door Peutz; testrapport nr.: A1709

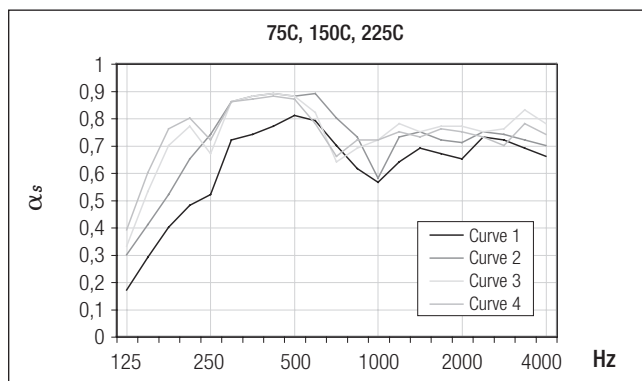

Freq. Hz.	125	250	500	1000	2000	4000	α_w	NRC
Curve 1	0,22	0,57	0,79	0,57	0,69	0,69	0,65	0,65
Curve 2	0,34	0,75	0,88	0,68	0,71	0,71	0,75	0,80
Curve 3	0,22	0,67	0,88	0,72	0,77	0,78	0,75	0,75
Curve 4	0,39	0,72	0,87	0,72	0,75	0,74	0,75	0,75

84B

- Curve 1*

84B panelen geperforeerd met Ø2 mm gaten, module 100 mm, open voeg. De achterzijde van de panelen is voorzien van een zwart nonwoven vlies dat over de gehele geperforeerde zone gelijmd is. Plenumhoogte is 200 mm.

- Curve 2*

84B panelen geperforeerd met Ø2 mm gaten, module 100 mm, open voeg. Plus bijkomende minerale wolplaten van 25 mm dikte en een densiteit van ongeveer 22 kg/m³. Plenumhoogte is 200 mm.

- Curve 3*

84B panelen, open voegen, module 100 mm. Plus bijkomende minerale wolplaten van 25 mm dikte en een densiteit van ongeveer 22 kg/m³. Plenumhoogte is 200 mm.

*Getest door TNO Delft; testrapport nr. TPD-NAG-RPT-920038 en 007293.

Deze cijfers zijn gedeeltelijk gebaseerd op de 80B testresultaten, waarvan wordt aangenomen dat ze identiek zijn voor 84B.

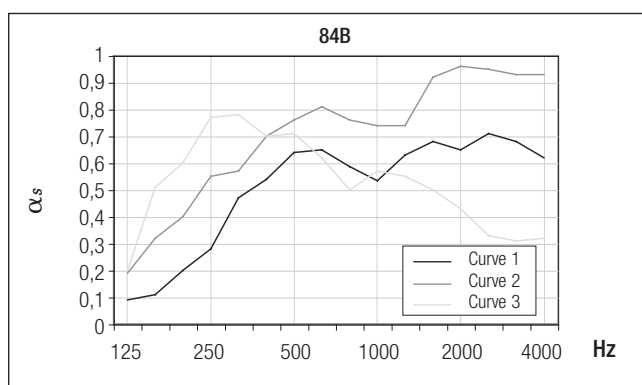

Freq. Hz.	125	250	500	1000	2000	4000	α_w	NRC
Curve 1	0,10	0,32	0,61	0,54	0,68	0,64	-	0,50
Curve 2	0,19	0,55	0,76	0,74	0,96	0,93	-	0,75
Curve 3	0,20	0,77	0,71	0,57	0,43	0,32	-	0,65

84R

- Curve 1

84R panelen met Ø2 mm gaten, module 100 mm, met voegprofiel. De achterzijde van de panelen is voorzien van een zwart nonwoven vlies dat over de gehele geperforeerde zone gelijmd is. Plenumhoogte is 200 mm.

Getest door Peutz; testrapport nr.: A1709

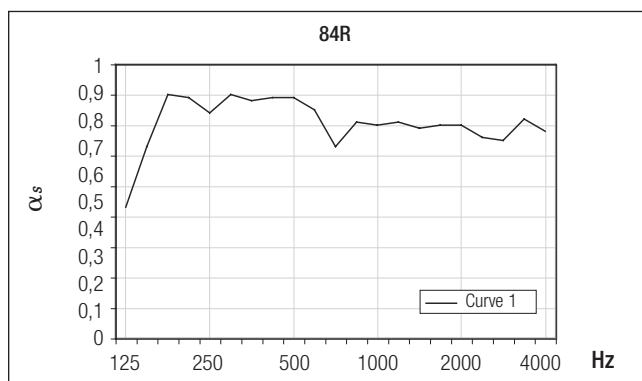

Freq. Hz.	125	250	500	1000	2000	4000	α_w	NRC
Curve 1	0,43	0,74	0,79	0,70	0,70	0,68	0,75	0,75

Akoestiek

GELUIDSABSORPTIEGEGEVENS

84C

- Curve 1

84C panelen geperforeerd met Ø2 mm gaten, gesloten voeg, module 100 mm. De achterzijde van de panelen is voorzien van een zwart nonwoven vlies dat over de gehele geperforeerde zone gelijmd is. Plenumhoogte is 200 mm.

- Curve 2

84C panelen geperforeerd met Ø2 mm gaten, gesloten voeg, module 100 mm. Plus bijkomende minerale wolplaten van 25 mm dikte en een densiteit van ongeveer 12 kg/m³ Plenumhoogte is 200 mm.

- Curve 3

84C panelen geperforeerd met Ø1 mm gaten, gesloten voeg, module 100 mm. De achterzijde van de panelen is voorzien van een zwart nonwoven vlies dat over de gehele geperforeerde zone gelijmd is. Plenumhoogte is 200 mm.

- Curve 4

84C panelen geperforeerd met Ø1 mm gaten, gesloten voeg, module 100 mm. Plus bijkomende minerale wolplaten van 25 mm dikte en een densiteit van ongeveer 12 kg/m³ Plenumhoogte is 200 mm.

Getest door TNO Delft; testrapport nr.: TPD-HAG-RPT-920039/920038

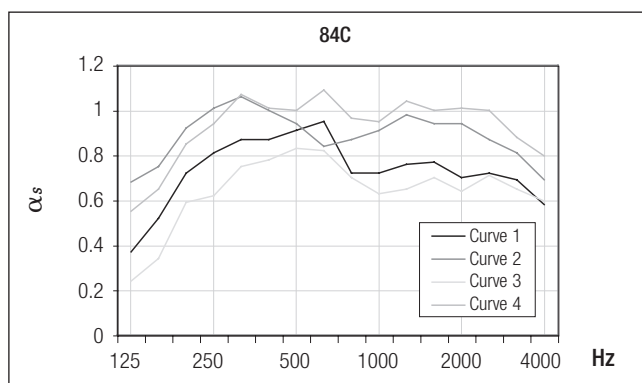

Freq. Hz.	125	250	500	1000	2000	4000	α_w	NRC
Curve 1	0,41	0,80	0,91	0,73	0,73	0,62	-	0,75
Curve 2	0,64	1,00	0,98	0,91	0,92	0,73	-	0,95
Curve 3	0,29	0,65	0,82	0,62	0,68	0,60	-	0,65
Curve 4	0,55	0,95	1,03	0,96	1,00	0,82	-	0,95

30BD, 70U

- Curve 1

70U ongeperforeerde panelen, module 100, open voeg van 30 mm. Plus bijkomende minerale wolplaten van 25 mm dikte en een densiteit van ongeveer 55 kg/m³. Plenumhoogte is 200 mm.

- Curve 2

30BD panelen, geperforeerd met Ø2 mm gaten, module 50, met voegprofiel. De achterzijde van de panelen is voorzien van een zwart nonwoven vlies dat over de gehele geperforeerde zone gelijmd is. Plenumhoogte is 200 mm.

- Curve 3

30BD panelen, zijdelings geperforeerd met Ø2 mm gaten, met voegprofiel, module 50 mm. De achterzijde van de panelen is voorzien van een zwart nonwoven vlies dat over de gehele geperforeerde zone gelijmd is. Plenumhoogte is 200 mm.

Getest door Peutz; testrapport nr.: MA 82 en A1709

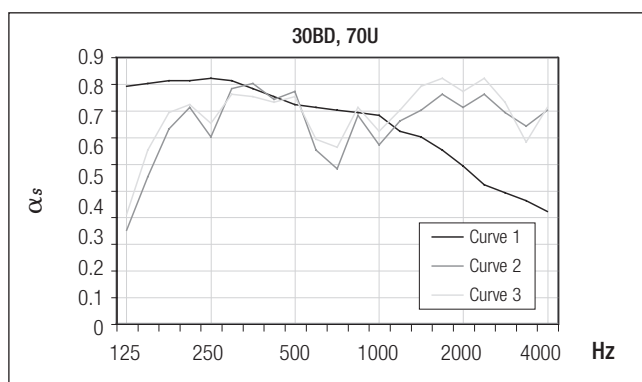

Freq. Hz.	125	250	500	1000	2000	4000	α_w	NRC
Curve 1	0,89	0,92	0,82	0,78	0,59	0,42	-	0,80
Curve 2	0,35	0,70	0,87	0,67	0,81	0,80	0,75	0,75
Curve 3	0,41	0,75	0,85	0,72	0,87	0,81	0,80	0,80

Materiaalspecificaties



Gedrukt op
EU Ecolabel
gecertificeerd
papier



Hunter Douglas zet zich in voor duurzame productieprocessen. Onze verf- en aluminiumsmeltprocessen gelden als referentie voor wat betreft schone productieprocessen. Hunter Douglas aluminium producten zijn 100% recyclebaar.



Ons coatingproces garandeert dat de plafondpanelen een prachtige afwerking krijgen. Onafhankelijke tests hebben de uitstekende prestatie-eigenschappen van Luxacote® bewezen.



De Dutch Green Building Council (DGBC) werd in 2008 opgericht in Nederland als een marktinitiatief. Het doel was om duurzaamheid in de bouwsector meetbaar te maken door een duurzaamheidslabel te ontwikkelen voor een eenduidige classificatie van gebouwen in geheel Nederland.

Materiaalspecificaties

BRANDVEILIGHEID

De Luxalon® metalen verlaagde plafonds worden beschouwd als onbrandbaar en dragen dus niet bij tot een eventuele brand. Als plafonds echter de structurele integriteit van een gebouw moeten beschermen, bieden de Luxalon® plafonds een aantal praktische en geteste oplossingen met betrekking tot brandstabiliteit. Meer informatie op aanvraag.

KLEURENGAMMA

Het standaard Hunter Douglas kleurengamma voor binnen- en buitengebruik voor Luxalon® lineaire plafondsysteem bevat verschillende kleuren en afwerkingen, zie kleurentabel, andere RAL of NCS kleuren zijn op aanvraag beschikbaar.

GEBOGEN PLAFONDS

Flexibele dragers: Multipaneel, 84B, 84R, 70U. Gebogen panelen: 84R

SPORTHALPLAFOND

Het 70U- en 84B-systeem met metalen panelen en dragers is speciaal ontworpen voor sporthallen en is bestand tegen de impact van alle soorten balsporten.

BUITENGEBRUIK: (ALLE LINEAIRE PLAFONDS)

Alle lineaire plafonds zorgen voor duurzaamheid in exterieur bouwtoepassingen. Ons coatingproces garandeert dat de plafondpanelen een prachtige afwerking krijgen. Onafhankelijke tests hebben de uitstekende prestatie-eigenschappen van Luxacote® bewezen. De bovenlaag bevat een doeltreffend UV-filter dat een perfecte kleur- en glansstabiliteit garandeert.

De bovenlaag zorgt voor een betere weerstand tegen krassen dankzij een structuur die kleine schade, die is ontstaan tijdens de installatie, weerstaat en maskeert. Dit leidt vervolgens tot een hoge afslijtweerstand. De legering en voorbehandeling zorgen tevens voor een hoge corrosiebestendigheid.



ARCHITECTONISCHE PRODUCTEN HUNTER DOUGLAS

In de afgelopen 50 jaar heeft Hunter Douglas op succesvolle wijze bijgedragen aan het omzetten van innovatieve schetsen naar innovatieve gebouwen. Met vestigingen in Europa, Noord-Amerika, Latijns-Amerika, Azië en Australië hebben we bijgedragen aan de realisatie van vele toonaangevende projecten, waaronder winkelcentra, luchthavens, overheidsgebouwen, ziekenhuizen, universiteiten en kantoren.



ARCHITECTURAL SERVICE GROUP

We steunen onze relaties met een breed scala aan technisch advies en ondersteuningsdiensten voor architecten en installateurs. We helpen architecten en ontwikkelaars met aanbevelingen betreffende materialen, vormen en afmetingen en kleuren en afwerkingen. We helpen ook bij het maken van ontwerpvoorstellen, visualisaties en tekeningen voor bevestigingen. Onze diensten aan installateurs variëren van het verstrekken van gedetailleerde installatie-tekeningen en instructies tot het opleiden van installateurs en advies tijdens installatie.

Architecten en designers wereldwijd zijn niet enkel onze partners, zij vormen onze inspiratiebron. Zij verleggen steeds opnieuw de grens van wat mogelijk is met onze producten. Hun visie komt tot leven met de producten van Hunter Douglas: Raambekleding, Plafondsysteem, Zonweringsystemen en Gevelbekleding.

Designed
to work for you

Meer Informatie

- Neem contact op met ons verkoopkantoor
- www.hunterdouglasarchitectural.com

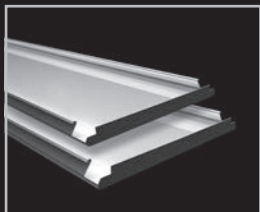

Breed Paneel

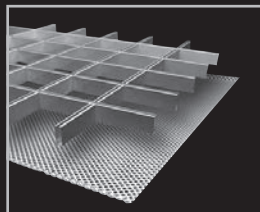

Rooster | Streckmetaal

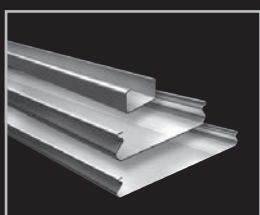

Lineair

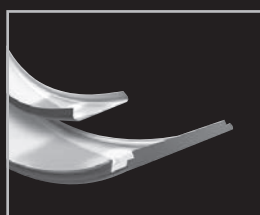

Gebogen

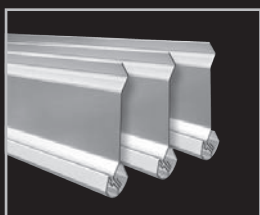

Open

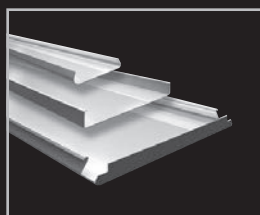

Buitenplafonds

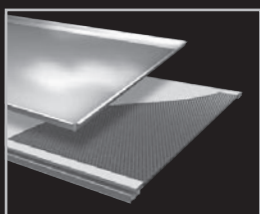

Tegels | XLnt Paneel

Belgium
Bulgaria
Croatia / Slovenia
Czech Republic
Denmark
France
Germany
Greece
Hungary
Italy
The Netherlands
Norway
Poland
Portugal
Romania
Russia
Serbia
Slovakia
Spain
Sweden
Switzerland
Turkey
United Kingdom
Africa
Middle East

Asia
Australia
Latin America
North America

Hunter Douglas Architectural België

Industriezone E17/1080
Dijkstraat 26 - 9160 Lokeren
T +32 (0)9 340 44 66
F +32 (0)9 340 44 86
info@hunterdouglas.be
www.hunterdouglasarchitectural.com

Hunter Douglas Architectural Nederland

Piekstraat 2 - 3071 EL Rotterdam
Postbus 5072 - 3008 AB Rotterdam
Tel. (010) 496 22 22
Fax (010) 423 78 90
info@hunterdouglas.nl
www.hunterdouglasarchitectural.com