

DucoBox / Gebruikershandleiding / Notice utilisateur



DUCCO
Ventilation & Sun Control



Veiligheid

Elektronische componenten

In de DucoBox zitten onderdelen waar stroom op kan staan. Raadpleeg daarom bij een vermeend defect een erkend installateur en laat eventuele reparaties uitvoeren door een erkend installateur.

Onderhoud

De afzuigunit moet periodiek worden geïnspecteerd op vervuiling. Voordat u dit doet, moet u de unit spanningsloos maken. Verwijder daarom altijd eerst de stekker uit de wandcontactdoos en let op dat deze niet door u of iemand anders terug wordt gestoken in het stopcontact voordat u klaar bent.

Draaiende delen

De DucoBox bevat draaiende mechanische onderdelen. Als u de stekker uit de wandcontactdoos haalt, blijven deze onderdelen nog enkele seconden nadraaien. Wacht daarom na het verwijderen van de stekker minimaal 10 seconden met het openen van de unit. De waaier staat dan nagenoeg stil.

Scherpe randen kanaalwerk

Ook de afvoerroosters (ventielen) in uw woning moeten periodiek worden gereinigd. U kunt deze uit de muur of het plafond nemen. Kijk hierbij uit voor uitstekende kanaaldelen. Deze kunnen zeer scherp zijn.

Terugplaatsen ventielen en roosters

Het ventiel moet altijd op de originele plaats worden teruggeplaatst. Verdraai het ventiel daarom niet tijdens het reinigen of markeer de instelling voordat u begint met reinigen. Als de ventielen verwisseld worden of anders worden ingesteld, kloppen de ventilatiehoeveelheden niet meer en functioneert het ventilatiesysteem niet meer optimaal. Het kan dan gebeuren dat uw badkamer te lang vochtig blijft, uw toilet heel erg fris wordt of uw keuken erg muf blijft.



Inhoud

1.	Inleiding	5
2.	DucoBox / Geruisloze, energiezuinige afzuigunit	6
3.	Onderdelen van de DucoBox	8
4.	Onderhoud en garantie	12
5.	Informatie voor de installateur	15
6.	Inbouwverklaring	17
7.	EU-verklaring van overeenstemming	19

Tussentijdse programmawijzigingen voorbehouden. Aan deze gebruikershandleiding kunnen geen rechten worden ontleend.
01.10.2010-2

Ventileren volgens Systeem C



- > Natuurlijke toevoer
- > Natuurlijke doorvoer
- > Mechanische afvoer

1. Inleiding

De **duurzame en uiterst energiezuinige** DucoBox is ontwikkeld als afzuigunit voor toepassing in de gepatenteerde ventilatiesystemen van Duco. Het garandeert de toevoer van verse lucht en de afvoer van vervuilde lucht en vocht. En dat **24 uur per dag**. Deze manier van ventileren zorgt op een natuurlijke manier en met maximale energiebesparing voor een optimaal eindresultaat.

Uw ventilatiesysteem werkt **automatisch**.

U **hoeft niets** te doen. Maar uiteraard blijft u de baas en kunt u de toevoer en afvoer altijd gemakkelijk handmatig aanpassen.

Elk ventilatiesysteem van Duco voldoet aan alle normen en regelgevingen aangaande ventilatie en energiegebruik.



Informatie over het systeem in uw woning en het gebruik vindt u in de specifieke gebruikershandleiding.



2. DucoBox / Geruisloze, energiezuinige afzuigunit

De DucoBox zorgt voor de **afvoer van vervuilde lucht en vocht**. Ze bevindt zich meestal in de technische ruimte van de woning of op zolder. De afzuigunit werkt in stilte. De gebruiker is verzekerd van een soepel lopende motor én vrijwel geruisloos ventilatiecomfort.

Uiterst energiezuinig

De DucoBox werkt met een **gelijkstroommotor** en verbruikt op zich al ruim 83% minder energie dan een afzuigunit met een "traditionele" wisselstroommotor. Dit betekent een besparing tot 284 kWh op jaarbasis of een reductie van CO₂-uitstoot met maar liefst 272 kg.

Als onderdeel van een Duco ventilatiesysteem voert de DucoBox bovendien enkel lucht af **wanneer** dat nodig is, en in de **juiste hoeveelheid**. Dit betekent extra energiebesparing.

Lange levensduur

De DucoBox maakt gebruik van slechts **één printplaat** voor zowel de regel- als de besturingselektronica. De eenvoudige constructie staat samen met de efficiënte gelijkstroommotor garant voor een **lange levensduur**.

Toepassing van "conusvormige" schoepen voor de waaier leidt tot een efficiëntere voortstuwing van de lucht en dus extra energiebesparing. Het geluidsniveau wordt ook extra gereduceerd. Bovendien vergt deze constructie aanzienlijk minder onderhoud.

3. Aanstuurmogelijkheden

a) Opsteek PWM print + externe IQ
(Z-wave / RS485)

b) Opsteek IQ (Z-wave)

c) Rechtstreeks draadloos
(Duco CO₂ System)

(Enkel bij DucoBox geïntegreerde RF)

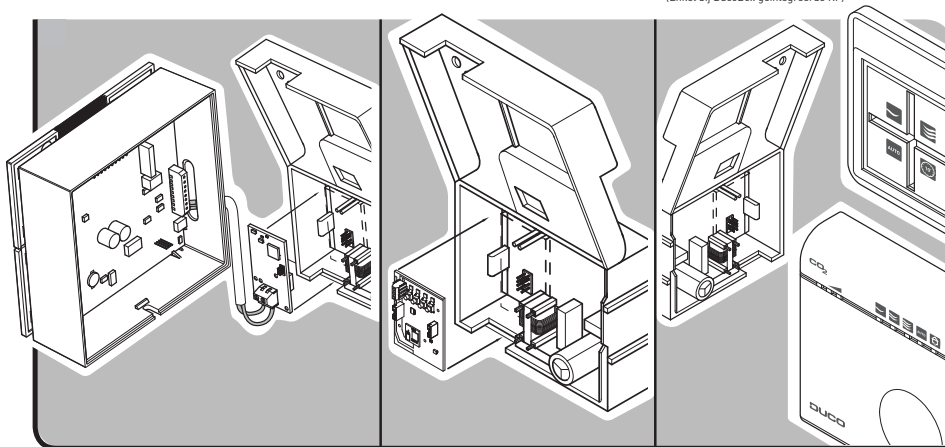

3. Onderdelen van de DucoBox

De DucoBox bestaat uit verschillende onderdelen en is modulair opgebouwd. Hierdoor is de techniek betrouwbaar en blijft de service eenvoudig. De unit is vervaardigd uit polypropyleen (kunststof). Dit materiaal heeft een lange levensduur en kan eenvoudig worden schoongemaakt met een vochtige doek.

Behuizing

De behuizing van de DucoBox is zo opgebouwd dat de onderdelen eenvoudig te vervangen zijn. Hierdoor is de unit ook makkelijk te onderhouden en schoon te maken. De unit kan worden opgehangen aan de montage-ogen tegen de wand of het plafond.

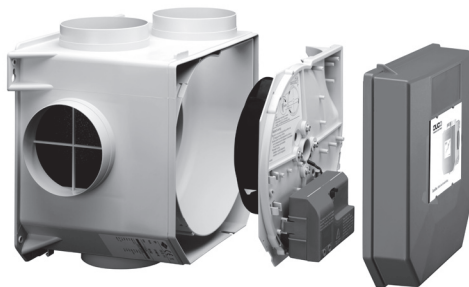

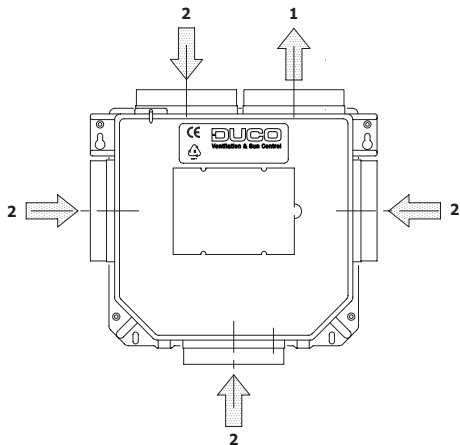

De DucoBox is voorzien van vijf luchtkanalen. De afvoer van vervuilde lucht gebeurt via de uitblaasmond (1) boven op de unit. De overige vier kanalen (2) zorgen voor het aanzuigen van de vervuilde lucht uit de woning.

- Eén links boven op de unit.
- Eén aan de rechterzijde van de unit.
- Eén aan de linkerzijde van de unit.
- Eén aan de onderzijde van de unit.

De groene doppen op de unit sluiten niet gebruikte kanalen af. Hierdoor lekt het systeem geen lucht, waardoor er zoveel mogelijk capaciteit wordt gebruikt.

Voordeksel

Indien nodig kunt u het voordeksel van de unit verwijderen met behulp van een schroevendraaier. Deze schroevendraaier kunt u horizontaal tussen de voorziening die hiervoor is getroffen (links aan de bovenzijde) steken. Het deksel wordt dan open gedrukt. Daarna kunt u met de hand het deksel uit de klemming trekken.

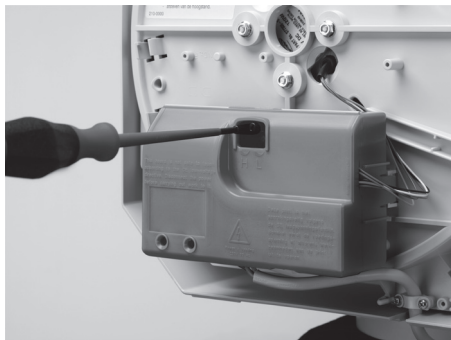

LET OP!



Maak vóór het verwijderen van het voordeksel de unit eerst spanningsloos!

Service module

Als u een defect aan de motor of de elektronica heeft, kan de installateur de servicemodule eenvoudig verwisselen. U hoeft daardoor maar korte tijd thuis te zijn voor eventuele reparatie en uw installateur kan snel weer verder.

De defecte servicemodule wordt door de installateur naar Duco verstuurd.

Duco onderzoekt het defect en repareert de module. Afhankelijk van de leeftijd van de unit zullen de kosten gefactureerd worden.

De garantietermijn op de servicemodule is drie jaar en gaat in op de installatiedatum. Meer informatie over de garantie en de garantievoorzwaarden vindt u op pagina's 12 t.e.m. 14.

Motorwaaier

De motorwaaier is het hart van de unit en is speciaal voor de DucoBox ontworpen. Bij de ontwikkeling van deze gelijkstroommotor is extra aandacht besteed aan een lage geluidsproductie, hoge efficiency en hoge luchtopbrengst. Dit komt ten goede aan het comfort in de woning en de verbruikskosten.

Elektronica

Ook de elektronica is een belangrijk onderdeel van de unit. Als u de sensor of IQ-unit bedient, voert de elektronica de door u opgegeven opdracht uit. De motor wordt op het gewenste toerental gebracht waardoor u voldoende ventilatie heeft. De elektronica bestaat uit een printplaat voor zowel de regel- als de besturingselektronica. De elektronica mag niet aangeraakt worden door de gebruiker. Er kan namelijk spanning op de componenten staan.



4. Onderhoud en garantie

4.1. Onderhoud

Technisch onderhoud van de DucoBox is niet nodig. Afhankelijk van de vervuiling moet de unit wel eens per 3 tot 4 jaar worden gereinigd. U kunt zelf kijken of de afzuigunit ernstig vervuild is. Maar het reinigen zelf mag alleen worden uitgevoerd door een erkend installateur.

Om na te kijken of uw afzuigunit vervuild is, volgt u de volgende stappen:

- Neem de stekker uit de wandcontactdoos.
- Verwijder één of meerdere van de groene tuitafdichtoppen zodat de waaier zichtbaar wordt.
- Controleer de waaier op vervuiling. Een beetje vervuiling beïnvloedt de prestaties van de ventilator nauwelijks. Als de vervuiling meer dan 1 mm dik is aan de binnenzijde van de schoepen, raden wij u aan deze te laten reinigen.
- Controleer de lagers. U kunt dit doen door met de hand de waaier te laten draaien:
 - Controleer of de lagers geen geluid maken.
 - Controleer of de ventilator niet slingert.
 - Als de ventilator met de hand in beweging is gezet maakt hij slechts enkele omwentelingen en komt daarna met enige schokken tot stilstand. Dit is een karakteristieke eigenschap van de gelijkstroomventilator en is dus volkomen normaal.

- Afhankelijk van de uitkomst van de inspectie moet de ventilator worden gereinigd en/of klaar gemaakt worden voor gebruik.
- Monteer de groene doppen om de tuiten af te dichten.
- Stop de stekker in de wandcontactdoos.

4.2. Garantie

Duco verleent drie jaar garantie op de afzuigunit DucoBox. Deze garantietermijn gaat in op de installatiedatum. Deze datum moet door de installateur worden ingevuld op de EU-verklaring van overeenstemming. Deze vindt u in deze handleiding.

De garantie omvat het door Duco gratis leveren van een vervangende servicemodule (basis-print en motor/waaiercombinatie).

De garantie heeft géén betrekking op:

- Vergoeding van door derden gemaakte kosten.
- Gebreken die naar ons oordeel het gevolg zijn van onjuiste behandeling.
- Onachtzaamheid of ongeluk.
- Gebreken die zijn ontstaan door behandeling of herstel door derden zonder onze toestemming.
- Gebreken die het gevolg zijn van niet regelmatig en/of niet vakkundig onderhoud.

Voor retourzending van defecte onderdelen moet de installateur contact opnemen met Duco, tel. +32(0)58 33 00 33

Hier krijgt de installateur een retournummer. Het defecte onderdeel moet onder vermelding van dit retournummer gestuurd worden aan:

Duco Ventilation & Sun Control
t.a.v. Retour Goederen
Handelsstraat 19
8630 Veurne





5. Informatie voor de installateur

5.1. Aansluiten van de DucoBox

Randaarde stekker

De DucoBox is voorzien van een stekker met randaarde. Deze uitvoering wordt gebruikt in combinatie met een standaard wandcontactdoos. De aansturing gebeurt via draadloze communicatie (Z-wave). Voor het plaatsen en in werking zetten van de RH en/of CO₂-sensoren en IQ-unit verwijzen wij u naar de installatiehandleiding van elk respectievelijk ventilatiesysteem.

5.2. Instellen van de printplaat

Potmeter instellingen

Op de printplaat zitten twee potmeters waarmee de afzuigunit kan worden ingeregeld. Deze potmeters kunnen gedurende één uur nadat de stekker in het stopcontact is gestoken, worden bediend om de minimum en/of maximum capaciteit te regelen.

Na dit uur heeft het verstellen van de potmeter geen effect meer totdat de unit weer spanningsloos is gemaakt.

Als de unit dan weer spanning krijgt, gaat hij werken met de stand waarin de potmeter staat. Deze kunnen weer binnen één uur worden gewijzigd.

Met potmeter 1 wordt de laagstand ingeregeld. Deze potmeter is aan de onderzijde begrensd, zodat er nooit te weinig geventileerd kan worden. Deze potmeter staat standaard ingesteld op 75 m³/h. Alleen als uit debietmetingen blijkt dat er te weinig geventileerd wordt in de laagstand, kan met deze potmeter het debiet op laagstand verhoogd worden. Hiermee verhoogt u ook het geluidsniveau van de unit, wat 's nachts hinderlijk kan zijn. Het instelbereik is 25 m³/h tot 125 m³/h.





Met potmeter 2 wordt de hoogstand ingeregeld. Deze potmeter staat standaard ingesteld op 225 m³/h (DucoBox 325) of 275 m³/h (DucoBox 415). De maximum capaciteit kan met deze potmeter worden aangepast als er volgens de berekeningen meer of minder geventileerd moet worden. Probeer eerst de luchtventielen verder open te zetten om zo aan de benodigde capaciteit te komen. Een verhoging van het motor-toerental heeft een hoger energieverbruik en geluidsniveau tot gevolg. Het instelbereik is van 175 m³/h tot 325 m³/h (DucoBox 325) of 417 m³/h (DucoBox 415) (bij 150 Pa).

6. Inbouwverklaring

EG verklaring van overeenstemming

Volgens laagspanningsrichtlijn 2006/95/EG en EMC richtlijn 2004/108/EG

Inbouwverklaring

Volgens bijlage IIB van de machinerichtlijn 2006/42/EG,

Duco
Handelsstraat 19
8630 Veurne
België

verklaart hierbij onder eigen verantwoordelijkheid dat de navolgende producten:

DUCOBOX

Type: 325 en 415

voldoen aan de volgende richtlijnen:

- Laagspanningsrichtlijn 2006/95/EG
- Richtlijn elektromagnetische compatibiliteit 2004/108/EG

en moet worden beschouwd als een niet voltooide machine en is bestemd te worden ingebouwd in een machine/ installatie of samengebouwd met andere machines tot één machine/ installatie waarop de machinerichtlijn 2006/42/EG van toepassing is.

Wij willen u erop attenderen dat het product bestemd is om in een ventilatie-installatie te worden ingebouwd en dat op grond van de machinerichtlijn deze pas in gebruik mag worden genomen nadat de gehele installatie in overeenstemming is gebracht met de bepalingen van de Europese eisen, waarvoor u de belangrijkste aanwijzingen in deze gebruiksaanwijzing terugvindt.

Wij wijzen u er expliciet op dat de CE-markering op het product alleen betrekking heeft op de laagspanningsrichtlijn 2006/95/EG en EMC richtlijn 2004/108/EG.



Na overlegging van een verklaring volgens bijlage IIA van de machinerichtlijn voor de gehele installatie heeft het CE markering op het apparaat ook betrekking op de machinerichtlijn 2006/42/EG.



Rik Muylle
Performance Manager



7. EU-verklaring van overeenstemming

Volgens bijlage IIA van de machinerichtlijn 2006/42/EG

Wij:

Naam installateur:

Volledig adres en land:

Verklaren hierbij onder eigen verantwoordelijkheid het navolgende product met typeaanduiding: **DucoBox, type 325 of 415** te hebben geïnstalleerd, waarop deze verklaring betrekking heeft. Daarmee is de gehele installatie (zijnde één machine) in overeenstemming met de machinerichtlijn.

Plaats:

Datum:

Naam:

Functie:

Handtekening:

Firmastempel:





Sécurité

Composants électroniques

Le DucoBox contient des composants électriques sous tension. Par voie de conséquence, consultez toujours un installateur agréé lorsque survient un défaut allégué et toute réparation éventuelle ne doit être effectuée que par un installateur agréé.

Entretien

Il convient de vérifier périodiquement la propreté du caisson d'extraction. Mais avant d'y procéder, coupez l'unité complètement de la tension secteur. Commencez toujours par débrancher la fiche de la prise secteur et assurez-vous que celle-ci ne puisse, par vous-même ou par n'importe qui d'autre, être réinsérée dans la prise secteur avant que vous n'ayez terminé le contrôle.

Parties mobiles

Le DucoBox comporte des pièces en rotation mécaniques. Lorsque vous retirez la fiche de la prise de courant, ces pièces continuent de tourner pendant

plusieurs secondes. Veuillez donc après le retrait de la fiche secteur attendre au moins 10 secondes avant d'intervenir sur l'unité. La turbine sera alors pratiquement à l'arrêt.

Canalisations à bords tranchants

Les grilles d'évacuation (les bouches d'extraction) de votre habitation doivent aussi être nettoyées périodiquement. Vous pouvez les retirer du mur ou du plafond. Méfiez-vous des parties saillantes des gaines. Celles-ci peuvent être tranchantes.

Remise en place des bouches et des grilles

Une bouche d'extraction doit toujours être remise à sa position initiale. Évitez donc de faire pivoter la bouche d'extraction durant son nettoyage ou notez scrupuleusement son réglage en mettant un repère avant de la nettoyer. Si jamais les bouches d'extraction venaient à être déplacées ou réglées autrement, alors les quantités de ventilation ne correspondraient plus et le bon fonctionnement du système de ventilation ne serait plus assuré. Au risque éventuel que votre salle de bains reste humide plus longtemps, que votre WC devienne très fraîche ou que votre cuisine conserve des odeurs de mois.



Table des matières

1.	Introduction	23
2.	DucoBox / le caisson d'extraction silencieux et économe en énergie	24
3.	Éléments constitutifs du DucoBox	26
4.	Entretien et garantie	30
5.	Informations destinées à l'installateur	33
6.	Déclaration d'incorporation	35
7.	Déclaration CE de conformité	37

Sous réserve de modifications d'assortiment intérimaires. Aucun droit ne peut être revendiqué sur cette notice utilisateur.
01.06.2010-1



Ventiler selon le Système C

- > Introduction naturelle d'air
- > Transfert naturel d'air
- > Extraction mécanique d'air



1. Introduction

Le DucoBox **durable et très basse consommation** est spécialement conçu comme caisson d'extraction pour être utilisé dans les systèmes de ventilation brevetés de Duco. Il garantit l'amenée d'air frais et l'extraction d'air vicié et d'humidité. Et ce **24 heures sur 24**. Cette façon de ventiler assure un résultat final optimal d'une manière naturelle tout en induisant un gain énergétique maximal.

Votre système de ventilation fonctionne **automatiquement**. Vous ne **devez rien faire**. Mais c'est évidemment toujours vous qui décidez. Vous pouvez toujours modifier manuellement l'admission et l'extraction d'air.

Tous les systèmes Duco répondent à toutes les normes et règlements de ventilation et de bilan énergétique.



Vous trouverez des informations sur le système installé dans votre habitation et sur son utilisation en consultant sa notice utilisateur spécifique.



2. DucoBox / le caisson d'extraction silencieux et économe en énergie

Le DucoBox assure l'**extraction de l'air vicié et humide**. Il se trouve généralement dans l'espace technique de l'habitation ou sous les combles. Le caisson d'extraction fonctionne en silence. L'utilisateur est assuré d'un moteur souple ainsi que d'un confort de ventilation presque silencieux.

Très basse consommation

Équipé d'un **moteur à courant continu**, le DucoBox consomme en soi déjà 83% d'énergie en moins qu'un caisson d'extraction doté d'un moteur à courant alternatif 'traditionnel'. Cela représente une économie pouvant atteindre 284 kWh par an ou une réduction des émissions de CO₂ de pas moins de 272 kg.

En tant qu'élément du système de ventilation Duco, le DucoBox évacue l'air seulement **au bon moment** et dans la **quantité adéquate**. Cela permet de réaliser des économies d'énergie supplémentaires.

Longue durée de vie

Le DucoBox comporte **un seul circuit imprimé** intégrant l'électronique de réglage et de commande. La structure claire ainsi que le moteur à courant continu efficace sont le gage d'une **longue durée de vie**.

De forme conique, les aubes de la turbine assurent une propulsion nettement plus efficace de l'air et génèrent par conséquent des économies d'énergie supplémentaires. Pareillement, le niveau sonore est réduit au plus bas. En outre, l'entretien de ce système est **beaucoup moins important**.

3. Possibilités de commande

a) Carte de commande MLI enfichable +
dispositif IQ externe (Z-wave / RS485)

b) Dispositif IQ enfichable (Z-wave)

c) Communication directe sans fil (système
CO₂ Duco)

(uniquement sur les caissons DucoBox à fréquence radio intégrée)

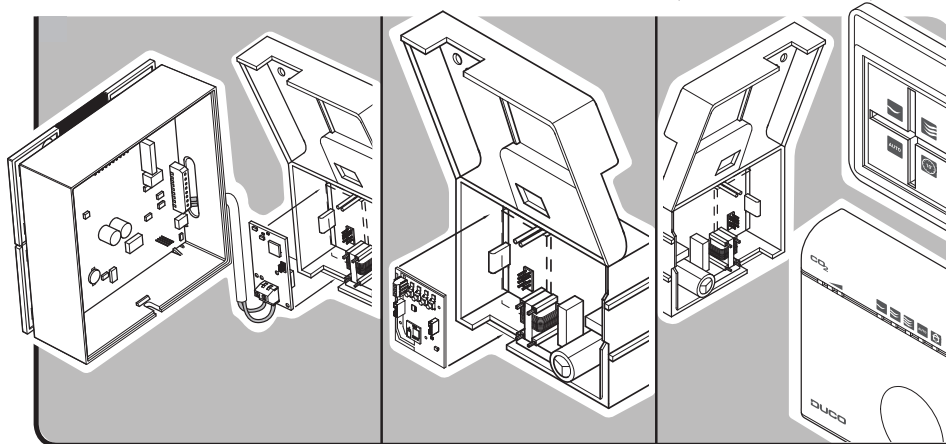

3. Éléments constitutifs du DucoBox

Conçu de façon modulaire, le DucoBox se compose de plusieurs éléments. Cette association rend la technique fiable et conserve le service simple. L'unité est réalisée en polypropylène (une sorte de plastique). Cette matière offre une longue durée de vie et se nettoie facilement avec un chiffon humide.

Enveloppe

De par la construction de l'enveloppe, le DucoBox permet un remplacement aisé des éléments constitutifs. L'unité est donc aussi facile à entretenir et à nettoyer. Équipée d'anneaux de montage, l'unité peut se poser au plafond comme au mur.

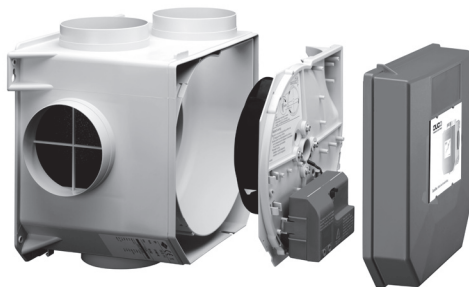

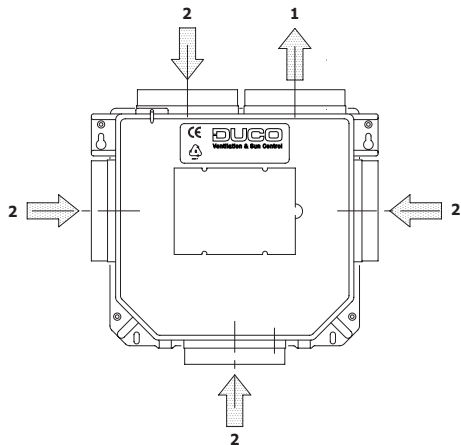

Le DucoBox est pourvu de cinq conduits d'air. L'extraction de l'air vicié passe par la buse de sortie 1 sur le dessus du box. Les quatre conduits restant font l'extraction de l'air vicié de l'habitation :

- un à gauche sur le dessus de l'unité.
- un sur le côté droit de l'unité.
- un sur le côté gauche de l'unité.
- un sur le dessous de l'unité.

Les bouchons verts dont est équipée l'unité permettent de boucher les piquages non utilisés. Cela empêche les fuites d'air, de façon que sa capacité maximale soit exploitée.

Couvercle

En cas de besoin, vous pouvez retirer le couvercle de l'unité à l'aide d'un tournevis. Introduisez ce tournevis horizontalement dans la réservation prévue à cet effet (à gauche en haut). Le couvercle s'ouvre par pression. Ensuite, il suffit de libérer manuellement le couvercle de son logement.

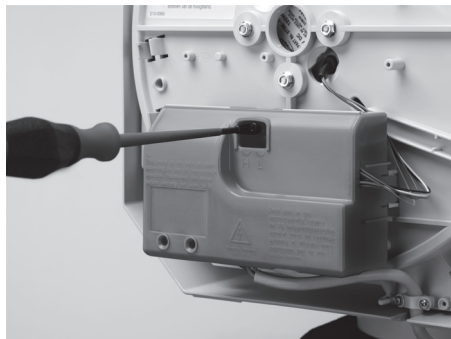

ATTENTION !



Avant de retirer le couvercle,
coupez l'unité complètement
de la tension secteur !

Module service

En cas de défaillance du moteur ou de l'électronique, l'installateur peut remplacer tout simplement le module de service. Votre présence à la maison n'est que de courte durée pour l'éventuelle réparation et votre installateur peut rapidement effectuer le reste.

Le module de service défaillant est retourné par l'installateur à Duco.

Duco analyse le défaut de fonctionnement et répare le module. Les frais seront facturés en fonction de l'âge de l'unité.

La période de garantie du module de service est de trois ans et prend cours à la date d'installation. Vous trouverez de plus amples informations sur la garantie et les conditions de garantie aux pages 30 à 32 incluse.

Ensemble moteur-hélice

L'ensemble moteur-hélice est la pièce maîtresse de l'unité et est spécialement étudié pour le DucoBox. Lors de la conception de ce moteur à courant continu, une attention particulière a été portée à un faible niveau de pression sonore, une haute efficacité et un débit volumétrique élevé. Tout cela est bénéfique au confort à l'intérieur de l'habitation et aux frais de consommation.

Électronique

L'électronique tient aussi un rôle capital dans l'unité. Lorsque vous agissez sur la sonde ou le dispositif IQ, l'électronique se charge d'exécuter directement vos instructions. Le régime du moteur est amené au niveau requis, vous permettant ainsi d'obtenir une ventilation suffisante. L'électronique se compose d'un seul circuit intégrant l'électronique de réglage et de commande. L'utilisateur ne doit pas manipuler l'électronique. Les composants peuvent fournir une tension dangereuse.



4. Entretien et garantie

4.1. Entretien

Le DucoBox ne nécessite pas d'entretien technique. Selon l'état d'encrassement, il convient de nettoyer l'unité tous les 3 ou 4 ans. Vous pouvez constater vous-même si le caisson d'extraction est sérieusement encrassé. Mais le nettoyage proprement dit ne peut se faire que par un installateur agréé.

Pour vérifier si votre caisson d'extraction est encrassé, procédez comme suit :

- Débranchez la fiche de la prise murale.
- Retirez un ou plusieurs bouchons de piquage verts pour vous permettre de bien voir la turbine.
- Vérifiez l'encrassement de la turbine. Dans le cas d'un léger encrassement, les performances du ventilateur sont peu affectées. Lorsque l'encrassement excède 1 mm d'épaisseur sur la face intérieure des aubes, il est conseillé de les faire nettoyer.
- Vérifiez l'état des paliers de roulement. Pour cela, faites tourner la turbine à la main :
 - vérifiez qu'il n'y a pas de bruits anormaux au niveau des paliers de roulement.
 - Vérifiez que le ventilateur ne présente pas de balourd.
 - Lorsque le ventilateur est mis en mouvement à la main, il n'effectue que quelques tours pour s'immobiliser par légers à-coups. Il s'agit là d'une caractéristique propre au ventilateur à courant continu ce qui est parfaitement normal au demeurant.

- En fonction du résultat de l'inspection, le ventilateur doit être nettoyé et/ou préparé à la mise en œuvre.
- Positionnez les bouchons verts pour boucher les piquages.
- Branchez la fiche dans la prise murale.

4.2. Garantie

Duco offre trois ans de garantie sur le caisson d'extraction DucoBox. Cette période de garantie prend cours à la date d'installation. Cette date doit être complétée par l'installateur sur la déclaration CE de conformité. Vous trouverez celle-ci dans cette notice utilisateur.

Cette garantie couvre par exemple la fourniture gratuite par Duco d'un module de service de remplacement (circuit imprimé de base et ensemble moto-turbine).

La garantie ne porte pas sur les composants, accessoires, travaux,... suivants :

- indemnisation des frais causés par des tiers.
- Défauts qui selon notre appréciation sont consécutifs à une utilisation non-conforme.
- Négligence ou accident.
- Défectuosités qui résultent d'une manipulation ou d'une réparation effectuée par des tiers sans notre autorisation.
- Défectuosités résultant d'un entretien irrégulier et/ou inadéquat.

Pour le retour de pièces défectueuses, l'installateur est prié de prendre contact avec Duco, au numéro +32 58-33 00 33.

À ce numéro, un numéro de retour lui sera communiqué. La pièce défectueuse, accompagnée de ce numéro de retour, doit être retournée à :

Duco
à l'attention de Retours de marchandises
Handelsstraat 19
B - 8630 Veurne



5. Informations destinées à l'installateur

5.1. Raccordement électrique du DucoBox

Fiche avec prise de terre

Le DucoBox est pourvu d'une fiche avec prise de terre. Cette version du DucoBox est censée être utilisée en combinaison avec un socle de prise de courant standard. La commande se fait par communication sans fil (Z-Wave). En ce qui concerne l'installation et la mise en service des sondes HR et/ou CO₂ et du dispositif IQ, le lecteur pourra se reporter à la notice d'installation de chaque type de système de ventilation.

5.2. Réglage du circuit imprimé

Réglages de potentiomètre

Le circuit imprimé comporte deux potentiomètres qui permettent de régler le caisson d'extraction. Ces potentiomètres peuvent être ajustés librement pendant un délai d'une heure après avoir branché la fiche dans la

prise de courant, afin de régler la capacité Petite Vitesse et/ou la capacité Grande Vitesse.

À l'issue de cette heure, aucune intervention sur le réglage des potentiomètres n'aura plus aucun effet tant la fiche de l'unité n'a pas été débranchée et rebranchée.

Lors du rétablissement de la tension, le réglage du potentiomètre de l'unité sera identique à ce qu'il était juste avant l'écoulement de ce délai. Ces seuils de réglage peuvent à nouveau être modifiés endéans une heure.

Le potentiomètre 1 permet de régler la Petite Vitesse. Ce potentiomètre dispose d'un seuil bas, afin d'éviter toute ventilation trop faible. Ce potentiomètre est par défaut réglé sur 75 m³/h. Il n'y a que si les mesures de débit d'air indiquent une ventilation trop faible en petite vitesse, que vous pouvez augmenter le débit en petite vitesse en agissant sur ce potentiomètre. Ce faisant, vous augmentez aussi le niveau sonore de l'unité, ce qui peut être gênant la nuit. La plage de réglage se situe entre 25 m³/h et 125 m³/h.



Le potentiomètre 2 permet de régler la Grande Vitesse. Ce potentiomètre est par défaut réglé sur 225 m³/h (DucoBox 325) ou 275 m³/h (DucoBox 415). La capacité maximale peut, à l'aide de ce potentiomètre, être adaptée si vous devez selon les calculs ventiler plus ou moins. Essayez d'abord d'ouvrir davantage les bouches d'air pour ainsi atteindre la capacité requise. Une augmentation du régime moteur engendre une consommation énergétique et niveau sonore plus élevés. La plage de réglage se situe entre 175 m³/h et 325 m³/h (DucoBox 325) ou 417 m³/h (DucoBox 415) (sous 150 Pa).

6. Déclaration d'incorporation

Déclaration CE de conformité

Conformément à la directive Basse Tension 2006/95/CE et la directive CEM 2004/108/CE

Déclaration d'incorporation

En vertu de l'annexe IIB de la directive Machines 2006/42/CE,

Duco
Handelsstraat 19
B – 8630 Veurne
Belgique

déclare sous son entière responsabilité que les produits décrits ci-après :

DUCOBOX

Type : 325 et 415

sont en conformité avec les directives suivantes :

- directive Basse Tension 2006/95/CE
- directive de comptabilité électromagnétique 2004/108/CE

et sont à considérer comme des quasi-machines et qui sont uniquement destinées à être incorporées à d'autres machines/équipements ou assemblées à d'autres machines/équipements en vue de constituer une seule machine/ un seul équipement laquelle/lequel est soumis(e) à la directive Machines 2006/42/CE.

Nous souhaitons attirer votre attention sur le fait que le produit est destiné à être incorporé à une installation de ventilation et qu'en vertu de la directive européenne Machines celui-ci ne doit pas être mis en service avant que la machine finale ait été déclarée conforme aux dispositions des exigences européennes, dont vous trouverez les principales consignes dans la présente notice utilisateur.

Nous attirons explicitement votre attention sur le fait que le marquage CE apposé sur les produits atteste qu'ils respectent uniquement les directives leur étant applicables, c'est-à-dire la directive Basse Tension 2006/95/CE et la directive CEM 2004/108/CE.



Après la remise d'une déclaration en vertu de l'annexe IIA de la directive Machines fournie pour l'équipement/installation à part entière, le marquage CE figurant sur l'appareil concernera alors aussi la directive Machines 2006/42/CE.

M. Rik Muylle
Gestionnaire de performance



7. Déclaration CE de conformité

En vertu de l'annexe II BA de la directive Machines 2006/42/CE,

Nous :

Nom de l'installateur :

Adresse complète et pays :

déclarons, sous notre entière responsabilité, avoir installé le produit de type : **DucoBox, type 325 ou 415** sur lequel porte cette déclaration. Ce faisant, l'ensemble de l'installation (à savoir une seule machine) est conforme à la directive Machines.

Fait à :

Date :

Nom :

Fonction :

Signature :

Cachet de la société :





GARANTIEKAART / CARTE DE GARANTIE

De garantie wordt slechts nagekomen als de garantiekaart door uw leverancier op de installatiedatum volledig wordt ingevuld en bij reparatie wordt meegezonden (of een kwitantie waaruit de datum van installatie blijkt).

La garantie n'est prise en compte que si la carte de garantie est dûment remplie par votre fournisseur à la date d'installation et qu'elle est renvoyée lors de la réparation (ou une quittance témoignant de la date d'installation).

Deze garantiekaart moet op de installatiedatum worden ingevuld en in het bezit blijven van de gebruiker.

Cette carte de garantie doit être complétée à la date d'installation et rester en possession de l'utilisateur.

Type systeem / Type de système

.....

Serienummer(s) / Numéro(s) de série

.....
.....
.....

Installatiedatum / Date d'installation

.....

Firmastempel leverancier / Cachet de société du fournisseur

.....

DUCO
Ventilation & Sun Control





DUCO
Ventilation & Sun Control

Handelsstraat 19 - 8630 Veurne - Belgium - tel +32 58 33 00 33 - fax +32 58 33 00 44 - info@duco.eu - www.duco.eu



GARANTIEKAART / CARTE DE GARANTIE

De garantie wordt slechts nagekomen als de garantiekaart door uw leverancier op de installatiedatum volledig wordt ingevuld en bij reparatie wordt meegezonden (of een kwitantie waaruit de datum van installatie blijkt).

La garantie n'est prise en compte que si la carte de garantie est dûment remplie par votre fournisseur à la date d'installation et qu'elle est renvoyée lors de la réparation (ou une quittance témoignant de la date d'installation).

Deze garantiekaart moet op de installatiedatum worden ingevuld en verstuurd worden naar volgend adres:

Duco Ventilation & Sun Control - Handelsstraat 16 - B-8630 Veurne

Cette carte de garantie doit être complétée à la date d'installation et envoyée à l'adresse suivante:

Duco Ventilation & Sun Control - Handelsstraat 16 - B-8630 Veurne

Type systeem / Type de système

.....

Serienummer(s) / Numéro(s) de série

.....

.....

.....

Installatiedatum / Date d'installation

.....

Firmastempel leverancier / Cachet de société du fournisseur

.....

DUCO
Ventilation & Sun Control





DUCO 'Ventilation & Sun Control'



Handelsstraat 19

B-8630 VEURNE

