

MULTI-MONTI[®]-plus SSK

HET INNOVATIEVE SCHROEFANKER VOOR BEVESTIGING
VAN SCHOREN IN JONG BETON



**MULTI-MONTI[®]-plus SSK – Het herbruikbare schroefanker
voor een zekere en tijdbesparende montage**

- Tijdelijke bevestiging van bouwplaatsinrichtingen zoals bijv. bouwstempels, schoren, valbeveiliging en steigerbouw
- Demonteerbaar en herbruikbaar met gebruik van een meethuls
- Goedgekeurd voor gebruik in jong beton bij een betondruksterkte $f_{c,cube} \geq 10 \text{ N/mm}^2$
- Gatdiameter van 17-23mm in de grondplaat met één schroef herbruikbaar
- Machinaal zetbaar, geen specifiek aandraaimoment nodig
- Geen spreiddruk
- Veilig in gebruik, geen verborgen montagefouten mogelijk
- Goedgekeurd en bewaakt product

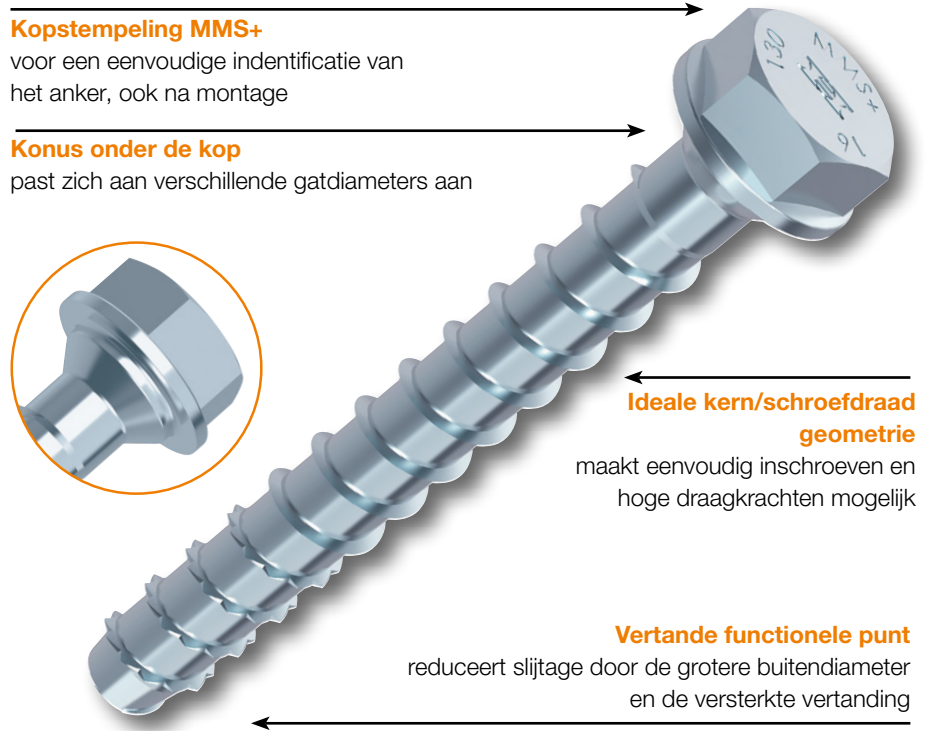

ASSORTIMENTSOVERZICHT

MMS-plus SSK, zeskantkop met aangepaste ring en konus, verzinkt blauw

Afmeting D x L [mm]	Art.-Nr.	Boor-Ø d _o [mm]	Klem- dikte t _{fix} [mm]	Ring- Ø [mm]	Aandrij- ving	Montage- gat d _i [mm]	Aantal per verpakking [stuks]	Ontwerpweerstand in kN bij betondruksterkte $f_{c,cube}$			
								$\geq 10 \text{ N/mm}^2$	$\geq 15 \text{ N/mm}^2$	$\geq 20 \text{ N/mm}^2$	$\geq 25 \text{ N/mm}^2$
16 x 130	53794	14	15	29,5	SW-24	17-23	10	12,5	15,3	17,7	19,8

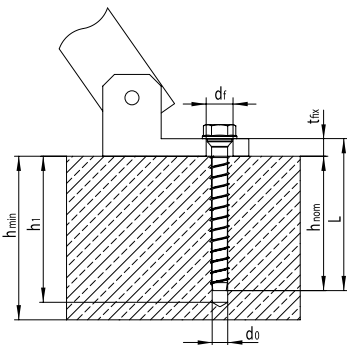

HERBRUIKBAARHEIDSTEST

Dankzij de **HECO-meethulzen** (artikelnummer 47794) kan de schroef bij tijdelijke bevestigingen altijd op de herbruikbaarheid getest worden.

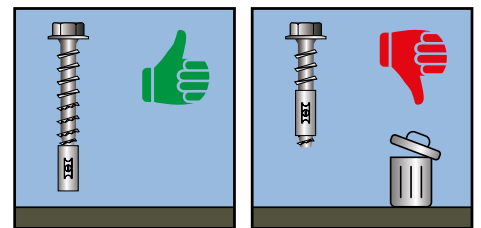

DE JUISTE MONTAGE

1. Boren
2. Boorgat schoonmaken
3. Inschroeven
4. Klaar

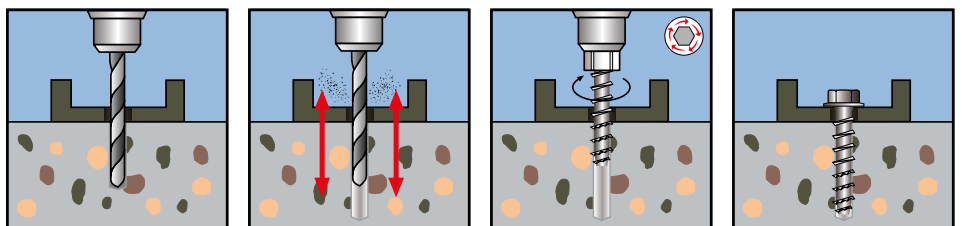

HECO-Schrauben GmbH & Co. KG
 Dr.-Kurt-Steim-Straße 28, D-78713 Schramberg
 Telefoon: +49 (0) 74 22 / 9 89-0
 Fax: +49 (0) 74 22 / 9 89-200
 E-mail: info@heco-schrauben.de
 Internet: www.heco-schrauben.de
 YouTube: www.youtube.com/c/HECO-Schrauben

Agent Benelux:
 Jac. Lowie & Zoon bv
 Korte Brinkweg 37b, 3761 EC SOEST
 Telefoon: +31 (0) 35 / 54 159 58
 Fax: +31 (0) 35 / 54 176 61
 E-mail: office@lowie.nl
 Internet: www.heco-schrauben.nl

Uw speciaalzaak: